

EN 795

ANCHOR DEVICES



KONG s.p.a.
Via XXV Aprile, 4
I - 23804 MONTE MARENZO (LC)
Fax +39 0341 641550 www.kong.it



KONG s.p.a.

Via XXV Aprile, 4

I - 23804 MONTE MARENZO (LC)

Fax +39 0341 641550 www.kong.it

ANCHOR DEVICES

EN 795

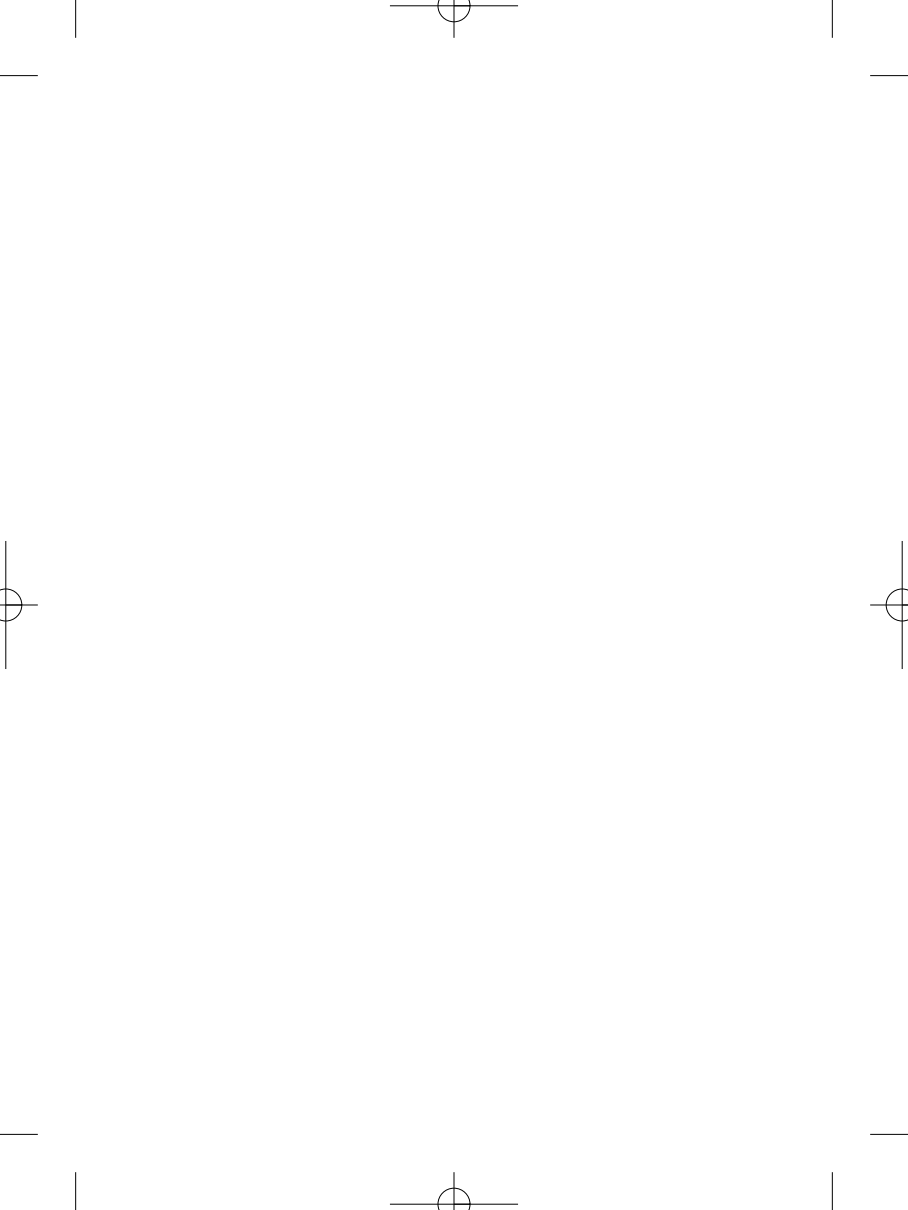

I – Information om KONG produkter certificerede CE i overensstemmelse med Direktivet 89/686/CEE

Informationer og brugsinstruktioner skal læses og forstås fuldt ud af brugeren inden brug af produktet.

Advarsel: bjergbestigning, nedstigning i dobbelt reb, "via ferrata", speleology, alpint-skiløb, canyoning, udforskning, redning, arbejde i højder er alle høj-risiko aktiviteter som kan medføre ulykker og også dødelige kvæstelser. De skal træne i brugen af dette produkt og sikre Dem at have forstået fuldt ud hvordan det fungerer, i tilfælde af tvivl så risiker ikke men spørg. Husk at De er personligt ansvarlig for at lære at bruge produktet og de relaterede sikkerhedsforanstaltninger, og at det udelukkende er dig som påtager sig det fuldstændige ansvar for hver skade, kvæstelse eller død for dig eller andre, som kan afkomme af vores produkter, uanset hvilken type det drejer sig om. Hvis De ikke er i stand til at påtage dette ansvar eller løbe disse risici, så undgå brug af dette materiale.

2 – Generelle informationer

2.1 – Før og efter brug skal De udføre al kontrol som beskrives de specifikke "brugsinstruktioner" for hvert produkt.

2.2 – Hvis De har den mindste tvivl om sikkerhedsbetingelser og effektivitet af produktet, så udskift det øjeblikkeligt. Brug ikke produktet mere efter et frit fald, i og med at interne brud og usynlige deformationer kan betydeligt nedsætte dets pålidelighed. Forkert brug, mekanisk deformation, et tilfældigt fald af udstyret fra en højde, slidtage, kemisk kontamination, udsættelse for varme som er over de normale klimatiske betingelser (maks. 100°C for produkter som er udelukkende metalliske – maks. 50°C for produkter med tekstile komponenter), er nogle eksempler på andre årsager som kan nedsætte, begrænse og tilmed afslutte produktets levetid. **Advarsel: efterlad aldrig Deres bil med udstyret inde i parkeret i solen!**

2.3 – Det er brugerens ansvar at bruge dette produkt på korrekt vis.

2.4 – Dette produkt kan bruges kombineret med personlige værnemidler som er i overensstemmelse med Direktivet 89/686/CEE og kompatible med de relative brugsinstruktioner.

2.5 – Produktet er designet til brug i klimatiske forhold som normalt kan udholdes af mennesker.

2.6 – Resistensen af naturlige eller menneskeskabte ankre i klipperne kan ikke blive garanteret på forhånd, hvorfor det er uundværligt at brugeren kritisk vurderer problemet for at garantere en tilstrækkelig beskyttelse.

2.7 – Positionen af ankerpunktet er fundamentalt for sikker blokering af faldet: Evaluer nøje højden af faldet, reb strækket og "pendul" effekten således at enhver mulig hindring undgås (eks. jorden, gnidning af materialet mod klippen, osv.).

2.8 – Deres liv afhænger af Deres udstyr og af dens historie (brug, opmasinering, inspektion, osv.). Hvis produktet ikke er til personligt brug

(eks.: tilhører en forening) anbefaler vi kraftigt at en kvalificeret person kontrollere det før og efter brug. I alle tilfælde, mindst en gang om året, anbefaler vi en grundig kontrol af kvalificeret personale (eks. producenten). Registrer og behold med disse instruktioner: batch nummer, købssted og dato, dato for første brug og kontrollerne, brugerens navn og kommentarer.

2.9 – KONG S.p.A. tager ikke noget ansvar for skader, kvæstelser eller død forårsaget af ukorrekt brug, af artikler som er ændrede eller repareret af ikke autoriserede personer eller af brug af ikke originale reservedele.

2.10 – Det er ikke nødvendigt at tage særlige forholdsregler m.h.t. transport, undgå dog kontakt med kemiske reagenter eller andre ætsende substanser og beskyt på passende vis eventuelle spidse eller skærende dele.

3 – Vedligeholdelse og opmagasinering

Brugeren skal ikke udføre nogen speciel vedligeholdelse, ud over rengøring og smøring af produktet, som forklaret i det følgende.

3.1 - Rengøring: skyl hyppigt produktet med lunken vand fra vandhanen (maks. 40°C), eventuelt tilsat et skånsomt vaskemiddel (neutral sæbe). Lad den tørre på naturlig vis langt fra direkte varmekilder.

3.2 - Smøring: smør hyppigt de bevægelige dele med silicone. Undgå at olien har kontakt med de tekstile dele. Denne operation skal udføres efter rengøringen og fuldstændig tørring.

3.3 - Desinficering: læg produktet i blød i en time i lukket vand (maks. 20°C) tilsat et desinficerende middel som indeholder salte af kvaternære ammoniumbaser, skyl derefter med vand fra vandhanen, tør og smør det.

3.4 - Opmagasinering: efter rengøringen, tørringen og smøringen, så læg udstyret løst et sted som er tørt, friskt og mørkt (undgå U.V. stråling), kemisk neutralt (salte miljøer skal fuldstændigt undgås), langt fra skærende hjørner, varmekilder, fugt, ætsende substanser eller andre skadelige forhold. Sæt dem ikke til opmagasinering våde!

4 – KONG afprøvninger

Alle KONG produkterne er afprøvede/kontrollerede styk for styk i overensstemmelse med kvalitets system procedurerne, certificeret efter standarden UNI EN ISO 9002. Produktionen af Personlige værnemidler (PVM) af klasse III er overvåget, i overensstemmelse med artikel 11B i Direktivet 89/686/CEE, af en underrettet organ. **Advarsel:** på trods af alle anstrengelser, test i laboratorier, afprøvninger, brugsinstruktionerne og standarder er det ikke altid muligt at gengive hvad der sker i praksis, hvorfor de resultater som opnås under de reelle brugsbetingelser i det naturlige miljø kan være væsentligt anderledes. De bedste instruktioner er konstant brug under opsyn af kompetente og træned instruktører.

**DA
DE
EL
EN
ES
FI
FR
IT
NL
PT
SV
CS**

5 – Brugsanvisning til transportable forankringsanordninger KONG

Man skal altid sikre sig at forankringsanordningerne er korrekte fastsatte og placerede således, at der tages højde for den forudsigelige belastningsretning; resistensen af forankringspunktet afhænger af valget af den bedst egnede forankringstype, af typen af væg og af kvaliteten af placeringen.

6 – Brug af forankringsanordningerne Soleymieux

Soleymieux anordningerne er designet til at anvendes direkte på forankringsspunkterne, faste og bevægelige, på ø 12 mm. Med sekskantet hoved eller skrue med indvendig sekskant i overensstemmelse med ISO standarden (fig. 1) og på forankringspunkter på ø 10 mm. lavet vha. det originale KONG sæt (fig. 2).

De originale KONG sæt gør det også lettere at lave forankringspunkter på ø 12 mm. (fig. 3)

Eksempel på forkert placering af forankringspunktet (fig. 4).

6.1 – Soleymieux connector

Placering

- ✓ Åbne håndtagsspærrene ved at de drejer rundt om den centrale stift (fig. 5),
- ✓ Placere anordningen på forankringspunktet (fig. 6),
- ✓ Få anordningen til at glide nedad (fig. 7),
- ✓ slippe håndtagsspærrene for at opnå sikkerhedslukningen (fig. 8).

Advarsel: kontroller at håndtagsspærrene, når de engang slippes, forhindre at anordningen kan komme ud af forankringspunktet.

Udskiftning af bånd

- ✓ Med forbindelsesleddet i positionen lukket, afskrue møtrikken (fig. 9), aftag lateralt stiften "A", det fastgjorte hoved "C" og båndet (fig. 10),
- ✓ Udskift båndet med en original KONG, genindsæt stiften i den originale position med båndet ført igennem det lille øje (fig. 11),
- ✓ Kontrollér den korrekte placering af de to hoveder "C" i deres respektive hus (fig. 12).
- ✓ Applikér et anti-skrue klæbende produkt (eks. Loctite® 243), (fig. 12) og fastskrue herefter møtrikken, indtil stiften ikke mere kan drejes med hånden, fastspænd med en yderligere 1/4 omgang, ikke mere (fig.13), for at garantere endelig blokering.

Advarsel: Hvis stiften eller møtrikken er ødelagt, skal begge udskiftes med nye KONG originaler. **Benyt aldrig andre stifte eller møtrikker.**

6.2 – Soleymieux spit

Placering

- ✓ Åben fjeder-håndtagsspærren (håndtagsspærren blokere sig når det er fuldstændigt åbent) (fig. 14),
- ✓ Placer metalpladen på forankringspunktet (fig. 15),
- ✓ Luk igen håndtagsspærren for at opnå sikkerhedspositionen (fig. 16).

Advarsel:

- ✓ Kontroller at håndtagsspærren, når den engang er genlukket, forhindre at metalpladen kan komme ud af forankringspunktet,
- ✓ Indsæt aldrig direkte i metalpladen, reb, snore, bånd eller andre tekstilmaterialer (fig. 17).

7 – Wide eye spit

Metalpladerne er designet til at blive placeret på stifte med gevind på $\varnothing 8 - 10$ og 12 mm. og fastspændes vha. deres respektive møtrik.

Placering

- ✓ Vælg metalpladen på basis af diameteren af stiften (forankringspunktet) hvor den skal placeres.
- ✓ Indsæt metalpladen på stiften med gevind (fig. 18).
- ✓ Skru på og fastspænd møtrikken indtil den totale blokering af metalpladen (fig. 19).

Advarsel: indsæt aldrig direkte i metalpladen, reb, snore, bånd eller andre tekstilmaterialer (fig. 20)

8 – Tripl'an

Triplan er en anordning, som man kan placere uden behov for særlige forankringspunkter, og som igen tillader samtidigt at udføre op til tre forankringer.

Placering

Eksempel på korrekt placering (fig. 21).

Eksempel på forkert og farlig placering (fig. 22).

Eksempel på korrekt brug (fig. 23).

Advarsel: indsæt aldrig direkte i Tripl'an reb, snore, bånd eller andre tekstilmaterialer (fig. 24).

9 – Granit

Placering

Eksempel på korrekt placering (fig. 25).

Eksempel på forkert og farlig placering (fig. 26).

10 – Kontrol før og efter brug

Man skal kontrollere og sikre sig at forankringsanordningerne:

- ✓ ikke viser tegn på revner eller slidtage,
- ✓ ikke har været udsat for mekaniske deformationer,
- ✓ at tekstildelene ikke viser slid eller ødelagte syninger,
- ✓ er egnede til den brug som er tiltænkt.

Til Soleymieux anordningerne kontroller også at:

- ✓ håndtagsspærrene fungerer som beskrevet i piktogrammerne 5-6-7-8-14-16,
- ✓ stiften "A" og møtrikken "B" (fig. 12), ikke drejer hvis de presses manuelt. Hvis de skulle dreje, så fastspænd dem før brug, som beskrevet i punktet 6.1.

11 – Produktets holdbarhed

Advarsel: læs grundigt punktet 2.2. Holdbarheden af de transportable forankringspunkter beregnes for metaldelen til omkring de 5 år, mens for tekstildelen er den maksimum 1 år.

Advarsel: i områder ved havet og i lave højder reduceres resistensen af forankringspunkterne meget også indtil 1/4 af den indikerede holdbarhed.

12 – Certifikation

Dette produkt er certificeret af de underrettede organer **0426 ITALCERT**, v.le Sarca 336, 20126 Milano, Italia - **0123 TUV Product Service GMBH**, Ridlerstraße 65, 80339 München, Germany efter standarderne EN 795B. Yderligere, hvis anført i mærkningen, også efter andre standarder.

**DA
DE
EL
EN
ES
FI
FR
IT
NL
PT
SV
CS**

I – Information zu den Produkten KONG mit CE-Zertifizierung nach Richtlinie 89/686/EWG

Das Informationsblatt und die Bedienungsanleitungen müssen vor dem Gebrauch des Produkts gut durchgelesen und verstanden werden.

Achtung: Bergsteigen, Abseilen, mit Haken versehene Aufstiege, Höhlenforschung, Ski-Bergwandern, Klettersteige, Rafting, Erkundung, Hilfe, Arbeiten in der Höhe sind alles sehr gefährliche Aktivitäten, die Unfälle auch mit tödlichem Ausgang verursachen können. Üben Sie den Einsatz dieses Produkts und vergewissern Sie sich, das Sie seine Funktion vollkommen verstanden haben. Im Zweifelsfall riskieren Sie nichts, sondern fragen Sie nach. Denken Sie daran, dass Sie persönlich verantwortlich sind, den Gebrauch und die Sicherheitsvorkehrungen zu erlernen und dass nur Sie alleine die Risiken und Verantwortung für jeden Schaden, jede Verletzung oder den Todesfall tragen, den Sie sich selbst oder Dritten bei der Verwendung unseres Produkts, egal welcher Art, verursachen können. Wenn Sie nicht in der Lage sind, diese Verantwortung zu tragen, sollten Sie dieses Material nicht benutzen.

2 – Allgemeine Informationen

2.1 – Vor dem Gebrauch alle Kontrollen durchführen, die in den speziellen "Bedienungsanleitungen" jedes Produkts beschrieben sind.

2.2 – Wenn Sie auch nur den geringsten Zweifel an den Sicherheitsbedingungen und der Wirksamkeit des Produkts haben, ersetzen Sie es umgehend. Benutzen Sie das Produkt nicht mehr nach einem Absturz im freien Fall (z.B. mehr als Faktor 1,5), da interne Brüche oder nicht sichtbare Beschädigungen die Widerstandskraft erheblich beeinträchtigen können. Der unsachgemäße Gebrauch, die mechanische Verformung, ein Herunterfallen der Ausrüstungen aus der Höhe, Verschleiss, Funktionsstörungen der Öffnungsvorrichtung, chemische Kontaminierung, Wärmeeinwirkung (max. 100°C für ganz metallische Produkte – max. 50° für Produkte mit textilen Bestandteilen) sind einige Beispiele, die die Lebensdauer des Produkts verkürzen, einschränken und sogar aufheben können. **Achtung: Lassen Sie Ihre Ausrüstung niemals in Autos, die in der prallen Sonne stehen liegen.**

2.3 – Der sachgemäße Einsatz des Produkts unterliegt der Haftung des Benutzers.

2.4 – Dieses Produkt kann in Verbindung mit persönlichen Schutzausrüstungen nach der Richtlinie 89/686/EWG und in Übereinstimmung mit den entsprechenden Bedienungsanleitungen verwendet werden.

2.5 – Das Produkt ist für den Gebrauch bei normal verträglichen Umweltbedingungen vorgesehen.

2.6 – Die Widerstandskraft der natürlichen oder künstlichen Ankerpunkte im Felsen kann nicht im Voraus garantiert werden, weshalb der Benutzer diese kritisch prüfen muss, um einen angemessenen Schutz zu haben.

2.7 – Die Position des Ankerpunkts ist von grundlegender Wichtigkeit für die Sicherheit bei einem Sturz im freien Fall: bewerten Sie sorgfältig die Fallhöhe, die Seilverlängerung und den "Pendel"-Effekt, um jedes mögliche Hindernis zu vermeiden (z.B. den Boden, das Reiben des Materials am Felsen usw.).

2.8 – Ihr Leben hängt ab von Ihrer Ausrüstung und deren Geschichte (Gebrauch,

Lagerung, Kontrollen usw.). Wenn das Produkt nicht für den persönlichen Gebrauch bestimmt ist (wenn es beispielsweise Vereinen gehört), müssen die Kontrollen vor und nach dem Gebrauch immer von Fachleuten durchgeführt werden. Mindestens einmal pro Jahr wird eine sorgfältige Kontrolle durch Fachpersonal (z.B. dem Hersteller) empfohlen. Heben Sie diese Anleitungen auf: Chargennummer, Kaufort und Kaufdatum, Datum des ersten Einsatzes und der Kontrollen, Name des Benutzers und Kommentare.

2.9 - KONG S.p.A. haftet nicht für Schäden, Verletzungen oder Tod, die durch unsachgemäßen Einsatz, manipulierter Artikel oder Gegenstände, die nicht von autorisiertem Personal repariert wurden oder dem Einsatz von nicht original Ersatzteilen verursacht werden.

2.10 – Für den Transport sind keine besonderen Maßnahmen notwendig, in jedem Fall muss der Kontakt mit chemischen Substanzen oder andere korrosiven Materialien vermieden werden. Spitze oder scharfe Teile angemessen schützen.

3 – Wartung und Aufbewahrung

Der Benutzer muss keine besonderen Wartungsarbeiten durchführen, sondern sich auf die Reinigung und die Schmierung des Produkts beschränken, wie nachstehend beschrieben:

3.1 - **Reinigung:** Das Produkt häufig mit lauwarmem (max. 40°C) Trinkwasser, möglichst mit einem sanften Reinigungsmittel (Neutralseife) abspülen. Natürlich und nicht in der Nähe von direkten Wärmequellen trocknen lassen.

3.2 - **Schmierung:** Die beweglichen Teile häufig mit Silikon-Öl schmieren. Die Textilteile nicht mit dem Öl in Berührung bringen. Erst schmieren, wenn die Teile gereinigt und komplett getrocknet sind.

3.3 - **Desinfizierung:** Das Produkt eine Stunde in lauwarmes Wasser legen, das mit einem Desinfizierungsmittel versetzt wurde, das quarternäre Ammoniumsulfat enthält, dann mit Trinkwasser abspülen, trocknen und schmieren.

3.4 - **Lagerung:** Nach dem Reinigen, Trocknen und Schmieren die losen Ausrüstungsgegenstände trocken, kühl und vor Sonnenlicht geschützt lagern (UV-Strahlung vermeiden), an einem chemisch neutralen Ort (unbedingt salzhaltige Umgebungen vermeiden), entfernt von spitzen Kanten, korrosiven Substanzen oder anderen möglichen negativen Einflüssen aufbewahren. Nicht nass wegräumen!

4 – Abnahmeprüfungen Kong

Alle Produkte KONG werden Stück für Stück geprüft und einer Abnahmeprüfung gemäß den Verfahren des Qualitätssystems unterzogen und bescheinigt nach UNI EN ISO 9002. Die Produktion von persönlicher Schutzausrüstung (PSA) der Klasse III wird gemäß Artikel 11B der Richtlinie 89/686/EWG von einer gemeldeten Behörde überwacht. **Achtung: Trotz aller Anstrengungen schaffen es die Labortests, die Abnahmeprüfungen, die Bedienungsanleitungen und Normen nicht immer, die Praxis wiederzugeben, weshalb die Resultate, die bei tatsächlichen Einsatzbedingungen des Produkts in der natürlichen Umgebung erhalten werden, manchmal auch beachtlich hiervon abweichen können. Die besten Anleitungen sind die ständige Gebrauchspraxis unter der Überwachung durch kompetente und geschulte Lehrer.**

DA
DE
EL
EN
ES
FI
FR
IT
NL
PT
SV
CS

5 - Bedienungsanleitungen der tragbaren Verankerungen KONG

Immer sicherstellen, dass die Verankerungen richtig fixiert und positioniert unter Berücksichtigung der Richtung, in die voraussichtlich die Last angelegt wird. Die Resistenz der Verankerung hängt von der Wahl der passenden Verankerungsvorrichtung, der Art der Wand und der Qualität der Positionierung ab.

6 – Gebrauch der Verankerungen Soleymieux

Die Vorrichtungen Soleymieux sind für den direkten Einsatz an den fixen und beweglichen Verankerungen mit \varnothing 12 mm mit Sechskantkopf oder Innensechskant lt. ISO (Abb. 1) und an Verankerungen mit \varnothing 10 mm, hergestellt mit dem Original-Satz von KONG (Abb. 2) konzipiert.

Die Original-Bausätze von KONG erleichtern die Realisierung auch von Verankerungen mit \varnothing 12 mm. (Abb. 3)

Beispiele einer falschen Positionierung der Verankerung (Abb. 4).

6.1 – Soleymieux connector

Positionierung

- ✓ Die Hebel öffnen und um den zentralen Zapfen drehen (Abb. 5).
- ✓ Die Vorrichtung auf der Verankerung positionieren (Abb. 6).
- ✓ Die Vorrichtung nach unten schieben (Abb. 7).
- ✓ Die Hebel loslassen, um einen sicheren Verschluss zu erhalten (Abb. 8).

Achtung: Kontrollieren, dass die Hebel nach dem Loslassen das Austreten der Vorrichtung aus der Verankerung verhindern.

Schlinge auswechseln

- ✓ Mit geschlossenem Karabiner die Mutter (Abb. 9), losschrauben, den Zapfen "A", den Haltekopf "C" und die Schlinge (Abb. 10) seitlich herausnehmen,
- ✓ Die Schlinge mit einer Original-Schlinge von KONG auswechseln, den Zapfen wieder in die ursprüngliche Position einsetzen, mit der Schlinge in der kleinen Öse (Abb. 11).
- ✓ Die richtige Position der beiden Köpfe "C" in den jeweiligen Sitzen kontrollieren (Abb. 12).
- ✓ Ein gewindebremsendes Produkt auftragen (z.B. Loctite® 243), (Abb. 12) dann die Mutter wieder festschrauben, bis der Zapfen nicht mehr von Hand gedreht werden kann. Dann noch eine _ Drehung festziehen, nicht mehr (Abb. 13), um eine definitive Klemmung zu gewährleisten.

Achtung: Wenn der Zapfen oder die Mutter beschädigt sind, beide mit Original-Ersatzteilen von KONG austauschen. **Auf keinen Fall andere Zapfen oder Mutttern benutzen.**

6.2 – Soleymieux spit

Positionierung

- ✓ Den Federhebel öffnen (der Hebel blockiert, wenn er komplett geöffnet ist) (Abb. 14).
- ✓ Die Platte auf der Verankerung positionieren (Abb. 15).
- ✓ Den Hebel wieder schließen, um die Sicherheitsposition zu erhalten (Abb. 16).

Achtung:

- ✓ Kontrollieren, dass der Hebel nach dem Schließen das Austreten der Platte aus der Verankerung verhindert,
- ✓ In die Platte nie direkt Seile, Schlingen oder andere Textilmaterialien einsetzen (Abb. 17).

7 – Wide eye spit

Die Platten sind für die Positionierung auf den Gewindepfannen mit $\varnothing 8 - 10$ und 12 mm konzipiert und müssen mit der entsprechenden Mutter befestigt werden.

Positionierung

- ✓ Die Platte je nach Zapfendurchmesser (Verankerung) wählen, auf dem sie positioniert wird,
- ✓ Die Platte in den Gewindepfannen einsetzen (Abb.18),
- ✓ Festschrauben und die Mutter bis zur kompletten Klemmung der Platte anziehen (Abb. 19).

Achtung: In die Platte nie direkt Seile, Schlingen oder andere Textilmaterialien einsetzen (Abb. 20)

8 – Tripl'an

Triplan ist eine Vorrichtung, die positioniert werden kann, ohne dass spezielle Ankerpunkte erforderlich sind. Mit Triplan können bis zu drei Verankerungen geschaffen werden.

Positionierung

Beispiel der richtigen Positionierung (Abb. 21).

Beispiele für falsche und gefährliche Positionierung (Abb. 22).

Beispiele für richtigen Einsatz (Abb. 23).

Achtung: In den Tripl'an nie direkt Seile, Schlingen oder andere Textilmaterialien einsetzen (Abb. 24).

9 – Granit

Positionierung

Beispiel der richtigen Positionierung (Abb. 25).

Beispiele für falsche und gefährliche Positionierung (Abb. 26).

10 - Kontrollen vor und nach dem Gebrauch

Kontrollieren Sie das Produkt und stellen Sie sicher, dass die Verankerungen:

- ✓ keine Zeichen von Rissen oder Verschleiß aufweisen,
 - ✓ keine mechanischen Verformungen erlitten haben,
 - ✓ die Textilteile keinen Verschleiß oder defekte Nähte aufweisen,
 - ✓ sie für den vorgesehenen Verwendungszweck geeignet sind.
- Für die Vorrichtungen Soleymieux auch prüfen, dass:
- ✓ die Hebel so funktionieren wie zu sehen in den Piktogrammen 5-6-7-8-14-16,
 - ✓ der Zapfen "A" und die Mutter "B" (Abb. 11) sich nicht drehen, wenn sie von Hand betätigt werden. Sollten sie sich drehen, müssen sie vor Gebrauch angezogen werden wie beschrieben unter Punkt 6.1.

11 - Lebensdauer des Produkts

Achtung: Lesen Sie sorgfältig den Punkt 2.2. Die Lebensdauer der Verankerungen wird für den metallischen Teil auf 5 Jahre berechnet und für die Textilschlinge auf maximal 1 Jahr.

Achtung: In salzhaltiger Umgebung und niedrigen Höhen verringert sich die Resistenz der Verankerungen beachtlich auch bis auf 1/4 der angegebenen Lebensdauer.

12 - Zertifizierung

Dieses Produkt ist von den gemeldeten Stellen **0426 ITALCERT**, v.le Sarca 336, 20126 Mailand, Italien - **0123 TÜV Product Service GMBH**, Ridlerstraße 65, 80339 München, Germany nach EN 795B bescheinigt. Außerdem, wenn in der Kennzeichnung angegeben, auch nach anderen Normen.

**DA
DE
EL
EN
ES
FI
FR
IT
NL
PT
SV
CS**

1 - Πληροφοριακό σημείωμα σχετικά με τα προϊόντα KONG με πιστοποίηση CE σύμφωνα με την Οδηγία 89/686/EE

Το πληροφοριακό σημείωμα και οι οδηγίες χρήσης πρέπει να διαβάζονται και να γίνονται κατανοητές από τον χρήστη πριν από τη χρήση του προϊόντος.

Προσοχή: Η αναρρίχηση, η κατάβαση με ραπέλ, η "via ferrata" ("iron path"), η σπηλαιολογία, το ορειβατικό σκι, η διάσχιση φαραγγιού, η εξερεύνηση, η διάσωση και οι εργασίες που πραγματοποιούνται σε ύψος, είναι δραστηριότητες με υψηλό βαθμό κινδύνου που μπορεί να προκαλέσουν ατυχήματα ακόμη και θάνασμα. Εξασκηθείτε στη χρήση αυτού του προϊόντος και βεβαιωθείτε ότι μάθατε καλά τη λειτουργία του. Εάν έχετε αμφιβολίες μην το διακινδυνεύετε αλλά ρωτήστε. Να θυμάστε ότι είστε προσωπικά υπεύθυνοι για την εκμάθηση της χρήσης και για τα μέτρα ασφαλείας και ότι αναλαμβάνεται πλήρως την ευθύνη για τους κινδύνους και για κάθε ζημία, τραυματισμό ή θάνατο που μπορεί να προκύψουν σε σας ή σε τρίτους από τη χρήση οποιουδήποτε προϊόντος μας. Εάν δεν είστε σε θέση να αναλάβετε αυτές τις ευθύνες και να επιμισθεύσετε τους ανάλογους κινδύνους, αποφύγετε τη χρήση του συγκεκριμένου εξοπλισμού.

2 - Γενικές Πληροφορίες

2.1 - Πριν και μετά τη χρήση κάντε όλους τους ελέγχους που περιγράφονται στην παράγραφο με τις ειδικές "οδηγίες χρήσης" κάθε προϊόντος.

2.2 - Εάν έχετε την παραμικρή αμφιβολία σχετικά με τις συνθήκες ασφαλείας και αποτελεσματικότητας οποιουδήποτε προϊόντος, αντικαταστήστε το αμέσως. Μη χρησιμοποιείτε το προϊόν έπειτα από πτώση σε κενό, δεδομένου ότι εσωτερικά σπασίματα ή παραμορφώσεις που δεν είναι ορατές μπορεί να μειώσουν σημαντικά την ανθεκτικότητά του. Η λανθασμένη χρήση, η μηχανική παραμόρφωση, η τυχαία πτώση του εργαλείου από ψηλά, η φθορά, η κακή λειτουργία του μηχανισμού ανοίγματος, η χημική μόλυνση, η έκθεση σε θερμότητα πάνω από τις συνθήκες κλιματολογικές συνθήκες (μέγ. 100°C για μεταλλικά προϊόντα - μέγ. 50°C για προϊόντα με υφασμάτινα τμήματα), είναι ορισμένα παραδείγματα άλλων αιτιών που μπορεί να μειώσουν, να περιορίσουν, ακόμη και να μηδενίσουν τη διάρκεια του προϊόντος. Προσοχή: μην αφήνετε ποτέ τον εξοπλισμό σε αυτοκίνητα εκτεθειμένα στον ήλιο!

2.3 - Ο χρήστης έχει την πλήρη ευθύνη για τη σωστή χρήση του προϊόντος.

2.4 - Το προϊόν αυτό μπορεί να χρησιμοποιηθεί σε συνδυασμό με συσκευές ατομικής προστασίας που συμμορφώνονται με την Οδηγία 89/686/CEE και σύμφωνα με τις σχετικές οδηγίες χρήσης.

2.5 - Το προϊόν αυτό είναι σχεδιασμένο για χρήση σε κανονικές για τον άνθρωπο κλιματικές συνθήκες.

2.6 - Η αντοχή των φυσικών ή όχι σημείων ακύρωσης, σε βράχους, δεν είναι εγγυημένη και για το λόγο αυτό είναι αναγκαία η προληπτική κρίση του χρήστη για να εξασφαλιστεί η κατάλληλη προστασία.

2.7 - Η θέση του καρφιού είναι σημαντική για την ασφάλεια του σταματήματος κατά την πτώση: αξιολογήστε προσεκτικά το ύψος της πτώσης, την επιμήκυνση του σχανιού και το αποτέλεσμα "ταλάντωσης" έτσι ώστε να αποφεύγεται οποιουδήποτε εμπόδιο (π.χ. το έδαφος, την τριβή του υλικού στο βράχο, κ.λ.π.).

2.8 - Η ζωή σας εξαρτάται από τον εξοπλισμό σας και από το ιστορικό του εξοπλισμού σας (χρήση, αποθήκευση, έλεγχο, κ.λ.π.). Εάν το προϊόν δεν

είναι αυτό που χρησιμοποιείτε προσωπικά (π.χ.: εάν ανήκει σε συλλόγους) συνιστούμε οι έλεγχοι πριν από τη χρήση να γίνονται από ένα έμπειρο και καταρτισμένο άτομο. Σε κάθε περίπτωση, τουλάχιστον μία φορά το χρόνο, συνιστούμε έναν λεπτομερή έλεγχο από εξειδικευμένο προσωπικό (π.χ. ο κατασκευαστής). Μαζί με αυτές τις οδηγίες καταγράφτε και φυλάξτε: τον αριθμό παρτίδας, τον τόπο και την ημερομηνία αγοράς, την ημερομηνία πρώτης χρήσης και ελέγχων, το όνομα του χρήστη και σκόλια.

2.9 - Η εταιρία KONG S.p.A. δεν αναγνωρίζει καμία ευθύνη για βλάβες, τραυματισμούς ή θάνατο που μπορεί να προκληθούν λόγω ακατάλληλης χρήσης ή από προϊόντα που έχουν υποστεί μετατροπές ή επιδιορθώσεις από μη εξουσιοδοτημένο προσωπικό ή όταν δεν χρησιμοποιούνται γνήσια ανταλλακτικά.

2.10 - Δεν είναι απαραίτητη καμία ιδιαίτερη προφύλαξη κατά την μεταφορά του προϊόντος. Ωστόσο, αποφύγετε την επαφή του προϊόντος με ουσίες που προκαλούν χημικές αντιδράσεις ή άλλες διαβρωτικές ουσίες και προστατέψτε με τον κατάλληλο τρόπο τα μπερά ή κοφτερά τμήματα.

3 - Συντήρηση και αποθήκευση

Ο χρήστης δεν είναι αναγκαίο να πραγματοποιήσει κανενός είδους συντήρηση, αλλά να περιοριστεί στον καθαρισμό του προϊόντος με τον τρόπο που υποδεικνύεται παρακάτω.

3.1 - Καθαρισμός: Ξεπλένετε συχνά το προϊόν με χλιαρό πόσιμο νερό (40° το ανώτ.), προσθέτοντας ενδεχομένως ένα ελαφρύ απορρυπαντικό (ουδέτερο σαπούνι). Αφήστε το να στεγνώσει με φυσικό τρόπο μακριά από άμεσες πηγές θερμότητας.

3.2 - Λιπάνση: λιπάνετε συχνά τα κινούμενα τμήματα με λάδι με βάση τη σιλικόνη. Αποφύγετε την επαφή του λαδιού με τα υφασμάτινα τμήματα. Η ενέργεια αυτή πρέπει να εκτελείται μετά από καθαρισμό και πλήρης στεγνώμα.

3.3 - Απολύμανση: αφήστε το προϊόν μια ώρα μέσα σε χλιαρό νερό (20° το ανώτ.) με προσθήκη απολυμαντικού που περιέχει τεταρτογενή άλατα αμμωνίου και στη συνέχεια ξεπλύνετε με καθαρό νερό, σκουπίστε και λιπάνετε.

3.4 - Αποθήκευση: μετά τον καθαρισμό και το στέγνωμα τοποθετήστε το προϊόν σε ένα στεγνό, δροσερό, σκοτεινό μέρος (αποφύγετε τις υπερυψωδεις ακτινοβολίες), χημικά ουδέτερο (αποφύγετε χώρους με υψηλή συγκέντρωση άλατος), μακριά από κοφτερές προεξοχές, πηγές θερμότητας, υγρασία, διαβρωτικές ουσίες ή άλλες πιθανές επιβλαβείς συνθήκες. Μην αποθηκεύετε τον εξοπλισμό βρεγμένο!

4 - Δοκιμαστικοί έλεγχοι Kong

Όλα τα προϊόντα KONG δοκιμάζονται/ελέγχονται ένα προς ένα σύμφωνα με τις διαδικασίες του συστήματος ποιότητας που έχει πιστοποιηθεί με βάση το πρότυπο UNI EN ISO 9002. Η παραγωγή των Εξοπλισμών Ατομικής Προστασίας (ΜΑΠ) κατηγορίας III ελέγχονται, σύμφωνα με το άρθρο 11B της Οδηγίας 89/686/CEE, από έναν κοινοποιημένο φορέα. Προσοχή: παρόλες τις προστάθειες, οι εργαστηριακοί έλεγχοι, οι δοκιμές, οι οδηγίες χρήσης και οι κανονισμοί δεν είναι δυνατόν να αντικατοπτρίσουν την πρακτική χρήση και για το λόγο αυτό τα αποτελέσματα που έχουν επιτευχθεί κατά τη χρήση του προϊόντος σε φυσικό περιβάλλον μπορεί να διαφέρουν πολύ και πολλές φορές σε σημαντικό βαθμό. Οι καλύτερες οδηγίες είναι η συνεχής πρακτική χρήση υπό την επίβλεψη ειδικά καταρτισμένων και κατάλληλα προετοιμασμένων εκπαιδευτών.

DA
DE
EL
EN
ES
FI
FR
IT
NL
PT
SV
CS

5 - Οδηγίες χρήσης για τα φορητά εξαρτήματα αγκύρωσης KONG

Να βεβαιώνεστε πάντα ότι τα εξαρτήματα αγκύρωσης είναι σωστά στερεωμένα και τοποθετημένα λαμβάνοντας υπόψη την προβλεπόμενη κατεύθυνση εφαρμογής του φορτίου. Η ανθεκτικότητα του **καρφιού** εξαρτάται από την επιλογή του καταλληλότερου τύπου αγκύρωσης, από τον τύπο του βράχου και από την ποιότητα της τοποθέτησης.

6 - Χρήση των εξαρτημάτων αγκύρωσης Soleymieux

Τα εξαρτήματα Soleymieux έχουν σχεδιαστεί για να χρησιμοποιούνται απευθείας σε σταθερά ή κινητά καρφιά, με διάμετρο \varnothing 12 mm. με εξαγωνική κεφαλή ή κεφαλή Αλεν που συμμορφώνονται με το πρότυπο ISO (εικ. 1) και σε καρφιά διαμέτρου \varnothing 10 mm. που κατασκευάζονται με το γνήσιο κιτ KONG (εικ. 2).

Τα γνήσια κιτ KONG διευκολύνουν επίσης την κατασκευή καρφιών διαμέτρου \varnothing 12 mm. (εικ. 3)

Παραδείγματα σωστής τοποθέτησης του σημείου αγκύρωσης (εικ. 4).

6.1 - Soleymieux connector

Τοποθέτηση

- ✓ Ανοίξτε τις πύλες με περιστροφή γύρω από τον κεντρικό άξονα (εικ. 5),
- ✓ Τοποθετήστε το εξάρτημα στο καρφί (εικ. 6),
- ✓ Κατεβάστε το εξάρτημα προ τα κάτω (εικ. 7),
- ✓ Αφήστε τις πύλες για το κλείσιμο ασφαλείας (εικ. 8).

Προσοχή: ελέγξτε ώστε οι πύλες, αφού τις αφήσετε, να εμποδίζουν την έξοδο του εξαρτήματος από το καρφί.

Αντικατάσταση του λανιέρ

- ✓ Με το καραμπίνερ σε κλειστή θέση, ξεβιδώστε το παξιμάδι (εικ. 9), βγάλτε τον άξονα "Α", την κεφαλή στήριξης "C" και το λανιέρ (εικ. 10),
- ✓ Αντικαταστήστε με ένα καινούργιο λανιέρ KONG, επανατοποθετήστε τον άξονα στην αρχική του θέση με το λανιέρ τοποθετημένο στη μικρή εγκοπή (εικ.11),
- ✓ Ελέγξτε τη σωστή θέση των δύο κεφαλών "C" στις αντίστοιχες υποδοχές (εικ.12).
- ✓ Βάλτε μικρή ποσότητα από το συγκρατητικό σπειρώματος (π.χ. Locitite(r) 243), (εικ.12) και μετά ξαναβιδώστε το παξιμάδι μέχρι το σημείο που ο άξονας δεν θα περιστρέφεται με το χέρι, σφίξτε για ακόμη 1/4 της στροφής, όχι περισσότερο (εικ.13), για την τελική εμπλοκή του.

Προσοχή: εάν ο άξονας ή το παξιμάδι είναι κατεστραμμένα, αντικαταστήστε και τα δύο με καινούργια γνήσια KONG. **Μη χρησιμοποιείτε σε καμία περίπτωση άλλους άξονες ή παξιμάδια.**

6.2 - Soleymieux spit

Τοποθέτηση

- ✓ Ανοίξτε την πύλη με ελατήριο (η πύλη μπλοκάρει όταν είναι εντελώς ανοιχτή) (εικ. 14),
- ✓ Τοποθετήστε το πλακίδιο στο καρφί (εικ.15),
- ✓ Ξανακλείστε την πύλη για να έρθει στη θέση ασφαλείας (εικ. 16).

Προσοχή:

- ✓ ελέγξτε ώστε η πύλη, εφόσον κλείσει, εμποδίζει την έξοδο του πλακιδίου από το καρφί,
- ✓ ποτέ μην εισάγετε απευθείας στο πλακίδιο σχοινιά, σχοινάκια, λανιέρ, ή άλλα υφασμάτινα υλικά (εικ. 17).

7 - Wide eye spit

Τα πλακίδια έχουν σχεδιαστεί για να τοποθετούνται σε αξονάκια με σπειρώμα ? 8 - 10 και 12 mm. και για να στερεώνονται με το σχετικό παξιμάδι.

Τοποθέτηση

- ✓ Επιλέξτε το πλακίδιο με βάση τη διάμετρο του άξονα (καρφι) στον οποίο θα το τοποθετήσετε,
- ✓ Εισάγετε το πλακίδιο στον άξονα με το σπειρώμα (εικ.18),
- ✓ Βιδώστε και σφίξτε το παξιμάδι μέχρι να μπλοκαριστεί εντελώς το πλακίδιο (εικ. 19).

Προσοχή: ποτέ μην εισάγετε απευθείας στο πλακίδιο σχοινιά, σχοινάκια, λανιέρ, ή άλλα υφασμάτινα υλικά (εικ.20)

8 - Tripl'an

Το Tripl'an είναι ένα εξάρτημα που μπορεί να τοποθετηθεί χωρίς να είναι αναγκαία ειδικά καρφιά και με τη σειρά του επιτρέπει την ταυτόχρονη δημιουργία τριών αγκυρώσεων.

Τοποθέτηση

Παράδειγμα σωστής τοποθέτησης (εικ. 21).

Παραδείγματα λανθασμένης ή επικίνδυνης τοποθέτησης (εικ. 22).

Παραδείγματα σωστής χρήσης (εικ. 23).

Προσοχή: ποτέ μην εισάγετε απευθείας στο Tripl'an σχοινιά, σχοινάκια, λανιέρ ή άλλα υφασμάτινα υλικά (εικ. 24).

9 – Granit

Τοποθέτηση

Παράδειγμα σωστής τοποθέτησης (εικ. 25).

Παραδείγματα λανθασμένης ή επικίνδυνης τοποθέτησης (εικ. 26).

10 - Έλεγχοι πριν και μετά τη χρήση

Να ελέγχετε και να βεβαιώνετε ότι όλα τα εξαρτήματα αγκύρωσης:

- ✓ δεν παρουσιάζουν σημάδια ραγίσματος ή φθοράς,
- ✓ δεν έχουν υποστεί μηχανικές παραμορφώσεις,
- ✓ ότι τα υφασμάτινα τμήματά τους δεν παρουσιάζουν φθορά ή ανοιχτές ραφές,
- ✓ ότι είναι κατάλληλα για τη χρήση για την οποία προορίζονται.

Για τα εξαρτήματα Soleymieux να ελέγχετε επίσης:

- ✓ ότι οι πύλες λειτουργούν όπως περιγράφεται στα εικονοσύμβολα 5-6-7-8-14-16,
- ✓ ότι ο άξονας "A" και το παξιμάδι "B" (εικ. 12), δεν περιστρέφονται εάν πιεστούν με το χέρι. Εάν περιστρέφονται σφίξτε τα πριν από τη χρήση, όπως περιγράφεται στο σημείο 6.1.

11 - Διάρκεια του προϊόντος

Προσοχή: διαβάστε προσεκτικά το σημείο 2.2. Η διάρκεια των φορητών εξαρτημάτων αγκύρωσης υπολογίζεται για το μεταλλικό τμήμα γύρω στα 5 χρόνια, ενώ για το υφασμάτινο τμήμα το πολύ 1 χρόνο.

Προσοχή: σε αλατούχο περιβάλλον και σε χαμηλό υψόμετρο η ανθεκτικότητα των καρφιών μειώνεται βαθμιαία ακόμα και κατά το 1/4 της ενδεικνυόμενης διάρκειας.

12 - Πιστοποίηση

Το προϊόν αυτό έχει πιστοποιηθεί από τους κοινοποιημένους οργανισμούς **0426 ITALCERT**, v.le Sarca 336, 20126 Μιλάνο, Ιταλία - **0123 TUV Product Service GMBH**, Ridlerstraße 65, 80339 Μόναχο, Γερμανία σύμφωνα με τα πρότυπα EN 795B. Επιπλέον, εάν αναγράφεται στη σήμανση, σύμφωνα με άλλα πρότυπα.

**DA
DE
EL
EN
ES
FI
FR
IT
NL
PT
SV
CS**

DA
DE
EL
EN
ES
FI
FR
IT
NL
PT
SV
CS

1 - Information about KONG products certified CE conforming to 89/686/EEC Directive

Information and instructions for use must be read and fully understood by the end-user before using the product.

Warning: mountaineering, rock climbing, "via ferrata" (or klettersteig), rappelling, speleo, ski-touring, canoeing, exploration, rescue, work-at-height are all very dangerous activities which could cause lethal injuries. Train yourself how to use this product and be sure to have fully understood how it works. In case of doubt do not take risks but ask! Remember you are personally responsible for learning how to use it together with all the related safety measures, and that you are the only person held liable for risks and responsibilities against damages, injuries or death which may be incurred by yourselves or to others when using our product, no matter what sort it is. Do not use these products if you are not capable.

2 - General information

2.1 - Make sure that all controls, listed in the specific "instructions for use" for each product, are made before and after use.

2.2 - If you are in any doubt whatsoever about the safe condition of this product, replace it immediately. Do not use the product after falling down into space because internal breakage or invisible deformations could considerably reduce its reliability. Incorrect use, mechanical deformation, equipment falling accidentally from a height, general wear, chemical contamination, exposure to heat (max 100°C just for metal products - max 50°C for products with parts in fabric), are some examples of events that may reduce, limit or even end the lifetime of the product. Warning: Never leave vehicles with your equipment inside parked in the sun.

2.3 - The end-user is responsible for using this product correctly.

2.4 - This product may be used combined with personal protective equipment conforming to 89/686/EEC Directive and compatibly with relative instructions for use.

2.5 - This product is designed for use in climatic conditions normally supported by human beings.

2.6 - Resistance of natural or man-made anchors in the rocks cannot be guaranteed automatically and the end-user must analyse the problem beforehand to guarantee adequate protection.

2.7 - Positioning the anchor point is crucial for safely blocking the fall: carefully evaluate the height of the fall, rope stretch, "pendulum" effect to avoid any possible obstacle (i.e.: the ground, rubbing the equipment against the rocks, etc.).

2.8 - Your life depends on your equipment and on its history (use, sto-

rage, inspection, etc.). If the product is not for individual use (i.e.: it belongs to a club), we strongly recommend a qualified person to control it before and after use. We anyhow recommend having the equipment checked at least once a year by qualified personnel (e.g. manufacturer). Record and keep with these instructions: batch number, place and date of purchase, date when first used and checks, user's name and comments.

2.9 - KONG S.p.A. will not be liable for any damages, injury or death resulting from misuse or for items altered or repaired by unauthorised persons or if non-original spare parts have been used.

2.10 - No special precautionary measures for transport are necessary; however avoid all contacts with chemical reagents or other corrosive substances and see that eventual pointed or sharp edges are suitably protected.

3 - Maintenance, servicing and storage

The end-user does not have to see to any special maintenance but only clean and lubricate the product, as detailed below.

3.1 - Cleaning: rinse the product frequently in lukewarm fresh water (max 40°C), eventually add some neutral detergent. Leave it to dry away from direct sources of heat.

3.2 - Lubrication: lubricate moving parts frequently with a silicon-based oil only. Avoid spilling oil onto the fabric parts. This operation must be done after cleaning and drying completely.

3.3 - Disinfecting: soak the product for one hour in lukewarm water adding a disinfectant containing quaternary ammonium salts. Then rinse with fresh water, dry and lubricate it.

3.4 - Storage: after cleaning, drying and lubricating, store the equipment separately in a cool, dry, dark place (avoid UV rays), chemically neutral (salty atmospheres must be absolutely avoided), away from sharp corners, sources of heat, humidity, corrosive substances or other damaging conditions. Do not store when wet.

4 - KONG testing

All KONG products are individually tested/controlled, conforming to quality system procedures as per UNI EN ISO 9002 Standard. Production in PPE III category is inspected by a notified body, as per art. 11 B of 89/686/EEC Directive.

Warning: in spite of all efforts, laboratory tests, inspections, instructions for use and standards it is not always possible to reproduce what actually occurs in practice, so that results from using the product under real life conditions may sometimes be quite different. The best way to learn is constant practice under the supervision of qualified, trained instructors.

DA
DE
EL
EN
ES
FI
FR
IT
NL
PT
SV
CS

5 – Instructions for use for KONG transportable anchor devices

Always make sure that the anchor devices are fastened correctly in the right position keeping in mind the direction that could be taken up by the load; anchor point resistance depends on choosing the most appropriate type of anchor device, the type of rock face and quality of the anchor positioning.

6 – Using the Soleymieux anchor devices

The Soleymieux devices are designed for using directly on fixed or mobile \varnothing 12 mm. anchor points, with hexagonal heads or with socket head screw conforming to ISO standards (fig. 1) and on \varnothing 10 mm. anchor points made from the original KONG kit (fig. 2).

It is also easier to make \varnothing 12 mm. anchor points with the original KONG kits (fig. 3).

Examples of incorrect positioning of anchor point (fig. 4).

6.1 – Soleymieux connector

Positioning

- ✓ open the levers rotating them around the central pin (fig. 5),
- ✓ fit the connector onto the anchor point (fig. 6),
- ✓ leave the connector to fall downwards (fig. 7),
- ✓ release the levers to close the safety catch (fig. 8).

Warning: make sure that the levers prevent the connector from coming out of its anchor point once they have been released.

Replacing the webbing

- ✓ With the connector closed, unscrew the nut (fig. 9), slide out pin "A", fastening head "C" and webbing sideways (fig. 10),
- ✓ replace webbing with an original KONG, put the pin back into place with the webbing threaded through the small eyelet (fig. 11),
- ✓ make sure the two "C" heads are correctly positioned in their housing (fig. 12),
- ✓ apply an anti-screw adhesive (e.g. Loctite® 243), (fig. 12) then screw up the nut until the pin cannot be turned by hand, screw another _ of a turn, but no more, (fig. 13), to make sure it is finally locked.

Warning: replace any damaged pins or nuts with new KONG originals. **It is essential not to use other pins or nuts.**

6.2 – Soleymieux spit

Positioning

- ✓ Open the spring lever (the lever locks itself when completely open) (fig. 14),
- ✓ fit the spit onto the anchor point (fig. 15),
- ✓ close the lever up again into the safety position (fig. 16).

Warning:

- ✓ make sure that the lever prevents the spit from coming out of its anchor point once it is released,
- ✓ never insert ropes, cords, webbings or other textile materials directly into the spit (fig. 17).

7 – Wide eye spit

The spits are designed for using on \varnothing 8 – 10 and 12 mm. threaded pins and fastened with relative nut.

Positioning

- ✓ Select the spit according to diameter of the pin (anchor point) to be used,
- ✓ fit the spit into the threaded pin (fig. 18),
- ✓ screw and tighten up the nut until the spit is completely locked (fig. 19).

Warning: never inset ropes, cords, webbings or other textile material directly into the spit (fig. 20).

8 – Tripl'an

Triplan is a device that can be used without the need to have special anchor points and in turn offers the possibility of having as far as three anchors at a time.

Positioning

Example of correct positioning (fig. 21).

Examples of incorrect and dangerous positioning (fig. 22).

Examples of correct use (fig. 23).

Warning: never inset ropes, cords, webbings or other textile material directly into the Tripl'an (fig. 24).

9 – Granit

Positioning

Example of correct positioning (fig. 25).

Examples of incorrect and dangerous positioning (fig. 26).

10 – Pre and post use controls

Check and make sure that the anchor devices:

- ✓ do not show any signs of cracks and wear,
- ✓ do not have any mechanical deformation,
- ✓ that the textile parts do not show signs of wear or of being unstitched,
- ✓ that they are appropriate for the use you want to make of them.

With Soleymieux devices also check that:

- ✓ the levers are working as described in pictograms 5-6-7-8-14-16,
- ✓ pin "A" and nut "B" (fig. 12) do not turn around if they are forced by hand. If so, tighten them up before use, as described in point 6.1.

11 – Product life

Attention: read point 2.2. carefully. The mechanical part of the transportable anchor devices is calculated to last for about 5 years, while the textile part lasts for maximum 1 year.

Warning: anchor point resistance is greatly reduced in marine environment and at low heights even as far as _ of the indicated lifetime.

12- Certification

This product is certified by notified bodies **0426 ITALCERT**, v.le Sarca 336, 20126 Milan, Italy - **0123 TUV Product Service GMBH**, Ridlerstraße 65, 80339 Munchen, Germany in conformity to EN 795B norm. Also in conformity to other standards if shown in the marking.

DA
DE
EL
EN
ES
FI
FR
IT
NL
PT
SV
CS

1 - Nota informativa relativa a los productos KONG certificados CE de acuerdo con la Directiva 89/686/CEE

Es necesario que el usuario lea y entienda bien la nota informativa y las instrucciones de uso antes de emplear el producto.

Atención: la escalada, la bajada con doble cuerda, la “via ferrata” (Klettersteig), la espeleología, el esquí-alpinismo, el descenso de torrentes, la exploración, el socorro, las obras en altura son todas actividades de alto riesgo que pueden ocasionar accidentes, incluso mortales. Entréñese con el uso de este producto y compruebe haber entendido perfectamente su funcionamiento; **en caso de duda, no corra ningún riesgo, sino que pregunte.** Recuerde siempre que Ud. es el responsable de aprender el uso y las medidas de seguridad, y que Ud. se asume única y completamente todos los riesgos y las responsabilidades por todo daño, herida o muerte que pueda implicar a Ud. mismo o a terceros del uso de uno de nuestro producto, cualquiera que sea. Si no es capaz de asumir todas estas responsabilidades y estos riesgos, evite utilizar este material.

2 - Informaciones generales

2.1 – Antes y después del uso, lleve a cabo todos los controles descritos en las “instrucciones de uso” específicas por cada producto.

2.2 – Si tiene la mínima duda sobre las condiciones de seguridad y de eficacia del producto, sustitúyelo inmediatamente. No utilice nunca el producto después de una caída en el vacío, dado que rupturas internas o deformaciones no visibles puede disminuir considerablemente la resistencia del producto. Un uso inadecuado, la deformación mecánica, la caída accidental del producto desde arriba, el desgaste, la contaminación química, la exposición a fuentes de calor (máximo 100°C para productos completamente metálicos – máximo 50°C para productos con componentes en tejido), son algunos ejemplos de otras causas que pueden reducir, limitar o incluso anular la vida del producto. **Atención: no deje nunca su equipamiento en automóviles expuestos al sol!**

2.3 – Es responsabilidad del utilizador usar correctamente este producto.

2.4 – Este producto puede utilizarse sólo combinado con dispositivos de protección individual que cumplen con la Directiva 89/686/CEE y compatiblemente con las relativas instrucciones de uso.

2.5 – El producto está diseñado para ser utilizado en las condiciones climáticas que normalmente puede soportar el hombre.

2.6 - La resistencia de los anclajes naturales y no, en la roca, no puede garantizarse a priori; por lo tanto es indispensable un juicio crítico previo del utilizador para garantizar una protección adecuada.

2.7 - La posición del anclaje es fundamental para la seguridad de la parada de una caída: evalúe atenta-mente la altura de la caída, el alargamiento de la cuerda y el efecto “péndulo” de manera que se evite todo obstáculo posible (por ejemplo, el terreno, el rozamiento del material en la roca, etc.).

2.8 – Su vida depende de su equipamiento y de su historia (uso, almacenamiento, controles, etc.). Si el producto no está destinado para uso personal

(por ejemplo, pertenece a asociaciones), le recomendamos que los controlantes y después del uso sean llevados a cabo por una persona experta. De todas formas, le aconsejamos un esmerado control por parte de personal competente (por ejemplo, el fabricante) cada año (frecuencia mínima). Registrar y guardar las presentes instrucciones: batch number, lugar y fecha de adquisición, fecha de primera utilización y de los controles, nombre del utilizador y comentarios.

2.9 – Ninguna responsabilidad será reconocida por KONG S.p.A. en caso de daños, lesiones o muertes provocadas por un uso inadecuado, artículos modificados o reparados por personas no autorizadas o utilización de piezas de recambio no originales.

2.10 – No hace falta ninguna otra precaución especial para el transporte; sin embargo, evite el contacto con reagentes químicos u otras sustancias corrosivas y proteja de manera adecuada posibles partes puntijas o cortantes.

3 – Mantenimiento y almacenamiento

El utilizador no debe llevar a cabo ninguna actividad de mantenimiento especial, sino limitarse a limpiar y lubricar el producto, como descrito a continuación.

3.1 - **Limpieza:** enjuague con frecuencia el producto con agua potable tibia (max. 40°C), eventualmente añadiendo un detergente delicado (jabón neutro). Déjelo secar de manera natural, lejos de fuentes de calor directas.

3.2 - **Lubricación:** lubrifique frecuentemente las partes móviles con aceite a base de silicona. Evite el contacto del aceite con las partes en tejido. Esta operación debe ser realizada tras la limpieza y secado completo.

3.3 - **Desinfección:** sumerja el producto durante una hora en agua tibia añadiendo desinfectante conteniendo sales de amonio cuaternarias, luego, enjuague con agua potable, séquelo y lubríquelo.

3.4 - **Almacenamiento:** tras limpiar, secar y lubricar, deposite las herramientas sueltas en un lugar seco, fresco y oscuro (evite las radiaciones ultravioletas), químicamente neutro (evite absolutamente ambientes salinos), lejos de bordes cortantes, fuentes de calor, humedad, sustancias corrosivas u otras posibles condiciones peligrosas. No sequen nunca los productos mojados!

4 - Ensayos Kong

Todos los productos KONG se someten a un ensayo/control final pieza por pieza de acuerdo con los procedimientos del sistema de calidad, certificado por la norma UNI EN ISO 9002. La producción de los Dispositivos de Protección Individual (DPI) de clase III está controlada por un organismo notificado, de acuerdo con el artículo 11B de la Directiva 89/686/CEE.

Atención: pese a todos los esfuerzos, los test de laboratorio, los ensayos, las instrucciones de uso y las normas no siempre consiguen recrear la realidad práctica, por lo cual los resultados obtenidos en las condiciones de utilización reales del producto en el medio ambiente natural puede diferir a veces considerablemente. Las mejores instrucciones son la práctica de uso continua bajo la supervisión de monitores competentes y preparados.

DA
DE
EL
EN
ES
FI
FR
IT
NL
PT
SV
CS

5 - Instrucciones operativas relativas a los dispositivos de anclaje portátiles KONG

Compruebe siempre que los dispositivos de anclaje estén fijados y posicionados correctamente, considerando la previsible dirección de aplicación de la carga, la resistencia del punto de anclaje depende de la elección del tipo de anclaje más oportuno, del tipo de pared y de la calidad de posicionamiento.

6 - Uso de los dispositivos de anclaje Soleymieux

Los dispositivos Soleymieux están diseñados para emplearse directamente en los puntos de anclaje, tanto fijos como móviles, de \varnothing 12 mm. con cabeza hexagonal y hueco hexagonal conformes a la norma ISO (fig. 1) y en los puntos de anclaje de \varnothing 10 mm. realizados mediante el kit original KONG (fig. 2).

Los kit originales KONG facilitan la realización de los puntos de anclaje de \varnothing 12 mm. (fig. 3)

Ejemplos de un posicionamiento incorrecto del punto de anclaje (fig. 4).

6.1 - Soleymieux connector

Posicionamiento

- ✓ Abrir los cierres haciéndolos girar alrededor del pasador central (fig. 5),
- ✓ Posicionar el dispositivo en el punto de anclaje (fig. 6),
- ✓ Hacer deslizar el dispositivo hacia abajo (fig. 7),
- ✓ Soltar los cierres para conseguir el cierre de seguridad (fig. 8).

Atención: comprobar que los cierres, una vez soltados, impidan la salida del dispositivo fuera del punto de anclaje.

Sustitución de la cinta

- ✓ Con el conector en posición cerrada, destornillar la tuerca (fig. 9), deshilar lateralmente el pasador "A", la cabeza de retenida "C" y la cinta (fig. 10),
- ✓ sustituir la cinta por una original KONG, volver a insertar el pasador en su posición originaria con la cinta insertada en el pequeño ojal (fig. 11),
- ✓ comprobar que las dos cabezas "C" estén posicionadas correctamente en sus respectivas sedes (fig. 12).
- ✓ Aplicar un producto frena-filetes (ej. Loctite® 243), (fig. 12), después volver a atornillar la tuerca de manera que el pasador ya no pueda girar manualmente, apretar otro 1/4 de vuelta, no más (fig.13), para garantizar el bloqueo final.

Atención: si el pasador o la tuerca están desgastadas, sustituir ambas por nuevas originales KONG. **No utilice nunca otras tuercas o pasadores.**

6.2 - Soleymieux spit

Posicionamiento

- ✓ Abrir el cierre de resorte (el cierre se bloque cuando esté completamente abierto) (fig. 14),
- ✓ colocar la plaqueta en el punto de anclaje (fig. 15),
- ✓ volver a cerrar el cierre para que se obtenga el cierre de seguridad (fig. 16).

Atención:

- ✓ Comprobar que el cierre, una vez cerrado, impida que la plaqueta salga fuera del punto de anclaje,
- ✓ No inserte nunca directamente en la plaqueta, cuerdas, cordeles, cintas u otros materiales en tejido (fig. 17).

7 – Wide eye spit

Las plaquetas se han diseñado para colocarse en pasadores roscados de \varnothing 8 – 10 y 12 mm. y para fijarse mediante su relativa tuerca.

Posicionamiento.

- ✓ Elegir la plaqueta de acuerdo con el diámetro del pasador (punto de anclaje) donde hay que ubicarla,
- ✓ insertar la plaqueta en el pasador roscado (fig.18),
- ✓ atornillar y apretar la tuerca hasta bloquear completamente la plaqueta (fig.19).

Atención: no inserte nunca directamente en la plaqueta, cuerdas, cordeles, cintas u otros materiales en tejido (fig. 20)

8 – Tripl'an

La Triplan es un dispositivo que se puede posicionar sin la necesidad de puntos de anclaje específicos y que a su vez permite llevar a cabo hasta tres anclajes a la vez.

Posicionamiento.

Ejemplo de posicionamiento correcto (fig. 21).

Ejemplos de posicionamiento incorrecto y peligroso (fig. 22).

Ejemplos de utilización correcta (fig. 23).

Atención: no inserte nunca directamente en la Tripl'an cuerdas, cordeles, cintas u otros materiales en tejido (fig. 24).

9 – Granit

Posicionamiento.

Ejemplo de posicionamiento correcto (fig. 25).

Ejemplos de posicionamiento incorrecto y peligroso (fig. 26).

10 - Controles pre y post uso

Controlar y comprobar que los dispositivos de anclaje:

- ✓ no presenten signos de grietas o desgaste,
- ✓ no se hayan sometido a deformaciones mecánicas,
- ✓ que las partes en tejido no presenten signos de desgaste o costuras rotas,
- ✓ que resulten aptos para el uso que se desee hacer de ellos.

Para los dispositivos Soleymieux, comprobar también que:

- ✓ los cierres funcionen según descrito en los pictogramas 5-6-7-8-14-16,
 - ✓ el pasador "A" y la tuerca "B" (fig. 12), no giren si se fuerzan manualmente.
- Si giraran, apriételes bien antes de utilizarlos, según descrito en el punto 6.1.

11 - Duración del producto

Atención: léase atentamente el punto 2.2. La duración de los dispositivos de anclaje portátil se calcula ser, por lo que se refiere a la parte mecánica, alrededor de los cinco años, mientras que para la parte textil como mucho 1 año.

Atención: en un entorno salino y a bajas cuotas la resistencia de los puntos de anclaje se reduce considerablemente incluso en un 1/4 de la duración indicada.

12 – Certificación

Este producto ha obtenido la certificación por los organismos notificados **0426 ITALCERT**, v.le Sarca 336, 20126 Milán, Italia - **0123 TUV Product Service GMBH**, Ridlerstraße 65, 80339 Múnich, Alemania de acuerdo con las normas EN 795B. Además, si el marcado lo indica, ha sido certificado también de acuerdo con otras normas.

DA
DE
EL
EN
ES
FI
FR
IT
NL
PT
SV
CS

I – Tietoa 89/686/CEE-Direktiivin mukaisesti CE-merkityistä KONG-tuotteista

Tiedot ja käyttöohjeet tulee lukea kunnolla ja ymmärtää ennen tuotteen käyttöä.

Huom: vuorikiipeily, kalliokiipeily, ”la via ferrata”, luolatutkimus, vuoristohiihto, koskenlasku, erävaellus, pelastus, korkealla suoritettavat työt ovat kaikki erittäin riskialttiita aktiviteetteja, jotka voivat aiheuttaa jopa kuolemaan johtavia onnettomuuksia. Harjoittele tämän tuotteen käyttöä ja varmista, että olet täysin ymmärtänyt sen toiminnan, jos epäröit, älä riskeeraa, vaan kysy. Muista, että olet itse vastuussa käytön ja turvatoimenpiteiden oppimisesta ja että ainoastaan sinä otat vastuun riskeistä, jotka liittyvät tapaturmiin, loukkaantumisiin tai kuolemaan, joita voi aiheutua itsellesi tai muille tuotteidemme käytöstä. Ellet pysty ottamaan tätä vastuuta tai näitä riskejä, vältä tämän materiaalin käyttöä.

2 - Yleistietoa

2.1 – Käyttöä ennen ja sen jälkeen tulee suorittaa kaikki ”käyttöohjeissa” joikaista tuotetta varten kuvatut tarkistukset.

2.2 – Mikäli vähänkin epäilet tuotteen turvallisuutta tai toimivuutta, vaihda se välittömästi. Älä enää käytä tuotetta sen jälkeen, kun se on pudonnut korkealta, sillä sisäiset vauriot tai näkymättömät epämuodostumat voivat huomattavasti heikentää sen kestävyyttä. Väärä käyttö, mekaaninen epämuodostuminen, välineen putoaminen, kuluminen, kemialliset muutokset, lämmölle altistaminen yli normaalien ilmasto-olosuhteiden (max. 100°C ainoastaan metallituotteille – max. 50°C tuotteille, joissa on tekstiilikomponenttejä) ovat esimerkkejä muista syistä, jotka voivat lyhentää tai rajoittaa tuotteen elinikää tai jopa katkaista sen kokonaan. huom: älä milloinkaan jätä varusteita auringossa oleviin autoihin!

2.3 – Käyttäjä on vastuussa tuotteen oikeanlaisesta käytöstä.

2.4 – Tätä tuotetta voidaan käyttää yhdessä henkilökohtaisten turvalaitteiden kanssa, jotka vastaavat Direktiiviä 89/686/CEE ja niihin kuuluvia käyttöohjeita.

2.5 – Tuote on suunniteltu käytettäväksi selaisissa ilmastollisissa olosuhteissa, joita ihminen normaalisti kestää.

2.6 – Luonnollisten ja keinotekoisten ankkurointien kestävyyttä kalliolla ei voida ilman muuta taata, joten käyttäjän tulee ensin arvioida tilanne riittävän suojan takaamiseksi.

2.7 – Ankkuroinnin asento on ratkaiseva, jotta putoaminen varmasti estetään: arvioi tarkkaan putoamiskorkeus, köyden pidennys ja ”heiluri” vaikutus kaikkien mahdollisten esteiden välttämiseksi (esim. maaperä, materiaalin hankautuminen kallioon, jne.).

2.8 – Henkesi riippuu varusteistasi ja niiden historiasta (käyttö, varastointi, tarkistukset, jne.). Jos tuotetta ei ole tarkoitettu henkilökohtaiseen käyttöön (esim.: on seuran omaisuutta) suosittelemme ehdottomaa

sti, että esi- ja jälkitarkastukset suoritetaan ammattitaitoisen henkilön toimesta. Joka tapauksessa suosittelemme suorittamaan kunnollisen tarkastuksen vähintään kerran vuodessa pätevän henkilökunnan toimesta (esim. valmistaja). Rekisteröi ja säilytä näiden ohjeiden mukana: eränumero, ostopaikka ja -päivämäärä, ensimmäinen käyttöpäivä tai tarkistuspäivämäärä, käyttäjän nimi ja huomautukset.

2.9 - KONG S.p.A. ei ole vastuussa vahingoista, loukkaantumisista tai kuolemasta, jotka aiheutuvat väärästä käytöstä, muutetuista tai ei valtuutettujen henkilöiden korjaamista tuotteista tai muiden, kuin alkuperäisten varaosien käytöstä.

2.10 - Kuljetusta varten ei tarvita erityisiä varotoimia, mutta vältä kosketusta kemiallisten aineiden tai muiden syövyttävien aineiden kanssa ja suojaa mahdolliset terävät osat asianmukaisella tavalla.

3 – Huolto ja varastointi

Käyttäjän ei tarvitse suorittaa erityisiä huoltotoimenpiteitä, on riittävää puhdistaa ja voidella tuote seuraavalla tavalla.

3.1 - Puhdistus: huuhtele tuote usein juomakelpoisella haalealla vedellä (max. 40°C), johon mahdollisesti on lisätty hellävaraista pesuainetta (neutraali saippua). Anna sen kuivua luonnollisella tavalla kaukana lämmönlähteistä.

3.2 - Voitelu: voitele liikkuvat osat usein silikonipohjaisella öljyllä. Vältä öljyä joutumasta kosketuksiin tekstiiliosien kanssa. Tämä toimenpide tulee suorittaa puhdistuksen jälkeen, kun tuote on täysin kuiva.

3.3 - Desinfiointi: upota tuote tunniksi haaleaan veteen (max. 20°C), johon on lisätty kvaternaarista ammoniumsuolaa sisältävää desinfiointiainetta, huuhtele sen jälkeen juomakelpoisella vedellä, kuivaa ja voitele.

3.4 - Varastointi: aseta puhdistuksen, kuivaamisen ja voitelun jälkeen irralliset varusteet kuivaan, viileään ja pimeään (vältä U.V.-säteilyä), kemiallisesti neutraaliin (vältä ehdottomasti suolaisia tiloja), tilaan kaus terävistä kulumista, lämmönlähteistä, kosteudesta, syövyttävistä aineista tai muista mahdollisista vahingoittavista olosuhteista. Älä varastoi niitä märkinä!

4 - KONG- testaus

Kaikki KONG tuotteet on testattu/tarkistettu kappale kappaleelta UNI EN ISO 9002 standardia noudattavan laatujärjestelmän menetelmien mukaisesti. Luokan III henkilönsuojainten (PPE) tuotantoa valvotaan Direktiivin 89/686/CEE artiklan 11B mukaisesti tunnistetun organisin toimesta. **Huom:** kaikista yrityksistä, laboratoriotesteistä, testauksista, käyttöohjeista ja määräyksistä huolimatta aina ei ole mahdollista luoda täysin todellisuuden kaltaisia olosuhteita ja tapahtumia, joten tulokset, jotka saadaan todellisissa käyttöolosuhteissa voivat jopa huomattavasti erota näistä. Parhaimmat ohjeet saadaan käyttämällä tuotetta jatkuvasti ammattitaitoisten pätevien ohjaajien valvonnan alla.

DA
DE
EL
EN
ES
FI
FR
IT
NL
PT
SV
CS

5 - Kannettavien KONG varmistuslaitteiden käyttöohjeet

Varmista aina, että varmistuslaitteet on kunnolla kiinnitetty ja asetettu paikoilleen ottaen huomioon kuorman mahdollinen suunta; varmistuspisteiden kestävyys riippuu sopivimman varmistustyyppin valinnasta, seinämän tyyppistä ja varmistuksen asennosta.

6 –Soleymieux- varmistuslaitteiden käyttö

Soleymieux-laitteet on suunniteltu käytettäväksi suoraan kiinteissä ja liikkuvissa varmistuspisteissä, jotka ovat ø 12 mm. kuusiokanta tai kuusioruuvi, jotka vastaavat ISO standardia (kuva 1) sekä ø 10 mm. varmistuspisteissä, jotka on toteutettu alkuperäisillä KONG-varusteilla (kuva 2).

Alkuperäisillä KONG-varusteilla on myös helpompi toteuttaa ø 12 mm. varmistuspisteet (kuva 3)

Esimerkkejä varmistuspisteen väärästä sijoittamisesta (kuva 4).

6.1 – Soleymieux connector

Paikoilleen asettaminen

- ✓ Avaa vivut pyörittäen niitä keskitapin ympärillä (kuva 5),
- ✓ aseta laite paikoilleen varmistuspisteeseen (kuva 6),
- ✓ anna laitteen pudota alaspäin (kuva 7),
- ✓ vapauta vivut turvalukituksen varmistamiseksi (kuva 8).

Huom: varmista, että vivut estävät laitteen ulospääsyn varmistuspisteestä, kun ne on vapautettu.

Nauhalenkin vaihtaminen

- ✓ Kun nauhalenkki on kiinni, avaa mutteri (kuva 9), ota ulos tappi "A" sivuttain, kiinnityspäätä "C" ja nauhalenkki (kuva 10),
- ✓ vaihda nauhalenkki alkuperäiseen KONG-nauhalenkkiin, aseta tappi takaisin alkuperäiseen asentoon siten, että nauhalenkki menee pienen silmukan läpi (kuva 11),
- ✓ tarkista, että kaksi päätä "C" on asetettu kunnolla paikoilleen pesiinsä (kuva 12).
- ✓ Sivele kierteen jarruttavaa tuotetta (es. Loctite® 243), (kuva 12) kierrä kiinni mutteri, kunnes tappia ei enää voida kiertää käsin, kierrä vielä 1/4 kierros, ei enempää (kuva 13), lukituksen takaamiseksi.

Huom: jos tappi tai mutteri ovat vahingoittuneet, vaihda molemmat uusiin alkuperäisiin KONG. **Älä missään tapauksessa käytä muita tappeja tai muttereita.**

6.2 – Soleymieux spit

Paikoilleen asettaminen

- ✓ Avaa jousivipu (vipu lukkiutuu, kun se on kokonaan auki) (kuva 14),
- ✓ aseta paikoilleen levy varmistuspisteeseen (kuva 15),
- ✓ sulje vipu turvalukituksen varmistamiseksi (kuva 16).

Huom:

- ✓ varmista, että vipu estää ulostulon varmistuspisteestä, kun se on kiinni,
- ✓ älä milloinkaan aseta suoraan levyyn, köysiä, nuoria, nauhalenkkejä tai muita tekstiilimateriaaleja (kuva 17).

7 – Wide eye spit

Levyt on suunniteltu asetettaviksi \varnothing 8 – 10 e 12 mm. kierteitettyihin tappeihin ja kiinnitettäväksi vastaavalla mutterilla.

Paikoilleen asettaminen

- ✓ Valitse levy sen tapin halkaisijan mukaan (varmistuspiste), johon se halutaan asettaa,
- ✓ aseta levy kierteitettyyn tappiin (kuva 18),
- ✓ kierrä kiinni kiristä mutteri, kunnes levy lukkiutuu kokonaan (kuva 19).

Huom: älä milloinkaan aseta suoraan levyyn, köysiä, nuoria, nauhalenkkejä tai muita tekstiilimateriaaleja (kuva 20)

8 – Tripl'an

Triplan on laite, jonka voi asettaa paikoilleen ilman erityisiä varmistuspisteitä ja jolla voi suorittaa samalla korkeintaan kolme varmistusta.

Paikoilleen asettaminen

Esimerkki oikeasta paikoilleen asettamisesta (kuva 21).

Esimerkkejä väärästä ja vaarallisesta paikoilleen asettamisesta (kuva 22).

Esimerkkejä oikeasta käytöstä (kuva 23).

Huom: älä milloinkaan aseta suoraan Tripl'aniin köysiä, nuoria, nauhalenkkejä tai muita tekstiilimateriaaleja (kuva 24).

9 – Granit

Paikoilleen asettaminen

Esimerkki oikeasta paikoilleen asettamisesta (kuva 25).

Esimerkkejä väärästä ja vaarallisesta paikoilleen asettamisesta (kuva 26).

10 - Tarkistukset käyttöä ennen ja sen jälkeen

Tarkista ja varmistu siitä, että:

- ✓ tuotteessa ei ole halkeamia tai kulumia,
- ✓ tuote ei ole mekaanisesti vääntynyt,
- ✓ tekstiiliosat eivät ole kuluneet tai niiden saumat rikki,
- ✓ tuote sopii siihen tarkoitukseen, johon aiot käyttää sitä.

Soleymieux-laitteita varten tarkista myös, että:

- ✓ vivut toimivat kuvissa 5-6-7-8-14-16, kuvatulla tavalla,
- ✓ tappi "A" ja mutteri "B" (kuva 12), ei pysty kiertämään käsin. Jos ne pyöriivät, kiristä ne ennen käyttöä kohdan 6.1 mukaisesti.

11 – Tuotteen kesto

Huom: lue tarkkaan kohta 2.2. Kannettavien varmistuslaitteiden kestoksi lasketaan metalliosalle noin 5 vuotta, ja tekstiiliosalle korkeintaan 1 vuosi.

Huom: suolaisessa ympäristössä ja matalissa korkeuksissa varmistuspisteiden elinikä lyhenee jopa 1/4 lasketusta eliniästä.

12 - Todistus

Tämän tuote on laatuodistettu **0426 ITALCERT**, v.le Sarca 336, 20126 Milano, Italia - **0123 TUV Product Service GMBH**, Ridlerstraße 65, 80339 Munchen, Germany standardien EN 795B. Lisäksi, jos merkitty kilpeen, myös muiden standardien mukaan.

**DA
DE
EL
EN
ES
FI
FR
IT
NL
PT
SV
CS**

1 - Informations concernant les produits KONG certifiés CE conformément à la Norme 89/686/CEE

Les informations et le mode d'emploi doivent être lus et bien compris avant l'utilisation des produits.

Attention: l'escalade, la descente en rappel, la "via ferrata" (ou klettersteig), la spéléologie, le ski alpinisme, la descente de torrents, l'exploration, le secours et les travaux en hauteur, sont toutes des disciplines contenant les plus hauts risques, pouvant entraîner des accidents graves voire mortels. Entraînez-vous donc longuement à l'utilisation de ces produits et assurez-vous que vous ayez bien compris leur fonctionnement. En cas de doute, ne courez pas de risques, documentez-vous. Rappelez-vous que vous êtes personnellement responsables du bon apprentissage des mesures de sécurité concernées; et que vous êtes les seuls à devoir assumer en entier tous les risques et les responsabilités de chaque, blessure ou décès survenant à vous-mêmes ou à des tiers, avec l'emploi de la gamme de nos produits, de n'importe quelle nature qu'il soit. Au cas où vous ne seriez pas en mesure d'assumer ces responsabilités et de prendre ces risques, abstenez-vous d'employer notre matériel.

2 - Informations générales

2.1 – Avant et après l'emploi, exécutez tous les contrôles décrits dans le "mode d'emploi" spécifique de chaque produit.

2.2 – Si vous avez le moindre doute sur les conditions de sécurité et d'efficacité du produit, remplacez-le immédiatement. N'utilisez jamais le produit après une forte chute dans le vide, car des ruptures internes ou des déformations, non visibles à l'oeil nu, peuvent diminuer considérablement sa résistance. Un usage incorrect, une déformation mécanique, une chute accidentelle de l'outil, l'usure, une contamination chimique, l'exposition à la chaleur (max. 100°C pour produits seulement en métal – max. 50°C pour les produits ayant des composants textiles) sont certains exemples de causes ultérieures pouvant réduire, limiter et même annuler la durée de vie du produit. Attention: ne jamais laisser votre équipement dans des voitures exposées au soleil!

2.3 – L'emploi correct de ces produits se fait sous l'entière responsabilité de l'utilisateur.

2.4 – Ces produits peuvent être employés en combinaison avec des dispositifs de protection individuelle conformes à la norme 89/686/CEE, conformément aux modes d'emploi.

2.5 – Le produit est étudié pour un emploi en conditions climatiques normalement supportables par l'être humain.

2.6 – La résistance des ancrages naturels ou non dans le rocher, ne peut pas être garantie à priori, une estimation critique préalable, de la part de l'utilisateur est donc indispensable, afin de garantir une protection adéquate.

2.7 – La position de l'ancrage est primordiale pour la sécurité de l'arrêt de la chute: évaluez avec attention la hauteur de la chute, l'allongement de la corde et l'effet "oscillatoire" de façon à éviter chaque obstacle possible (par exemple: le terrain, le frottement du matériel sur le rocher, etc.)

2.8 – Votre vie dépend de votre équipement et donc de son état (usure, stocka-

ge, contrôles etc.). Si le matériel n'est pas le votre (par exemple: il appartient à des associations) nous recommandons vivement que les contrôles avant et après l'emploi verification exécuté par une personne compétente. En tous cas chaque année au minimum, nous recommandons un contrôle soigneux de la part de personnel compétent (par exemple: le fabriquant). Enregistrez et conservez avec ces instructions: le batch number, lieu et date d'achat, date du premier emploi et les dates des contrôles, nom de l'utilisateur et commentaires.

2.9 – Aucune responsabilité ne sera reconnue par KONG S.p.A. pour des dommages, lésions ou décès causés par un usage impropre, par des articles modifiés ou réparés par des personnes non autorisées, ou par un emploi de pièces de rechange non originales.

2.10 – Aucune précaution particulière n'est nécessaire en ce qui concerne le transport, évitez toutefois le contact avec des agents chimiques ou autres substances corrosives et protégez convenablement les éventuelles parties pointues ou coupantes.

3 – Entretien et stockage

L'utilisateur n'a besoin d'exécuter aucun entretien particulier. Il doit se limiter au nettoyage et à la lubrification du produit comme illustré ci-après.

3.1 – **Nettoyage:** rincer fréquemment le produit à l'eau potable tiède (max. 40°C), en ajoutant éventuellement un détergent délicat (savon neutre). Laisser sécher à l'air, loin de toute source de chaleur directe.

3.2 – **Lubrification:** lubrifier fréquemment les parties mobiles avec de l'huile à base de silicone. Évitez le contact de l'huile avec les parties textiles. Cette opération doit être exécutée après le nettoyage et un séchage complet.

3.3 – **Désinfection:** tremper le produit pendant une heure dans l'eau tiède avec un désinfectant à base de sels d'ammonium quaternaires, le rincer à l'eau potable, essuyer et lubrifier.

3.4 – **Stockage:** après le nettoyage, séchage et lubrification, déposez les pièces dans un endroit sec, frais et sombre (éviter les radiations U.V.), chimiquement neutre (il faut absolument éviter les environnements salins), loin des arêtes vives, des sources de chaleur, de l'humidité, des substances corrosives ou autres environnements qui pourraient être préjudiciables. Ne jamais stocker les produits mouillés!

4 - Tests Kong

Tous les produits KONG sont testés/contrôlés pièce par pièce, conformément aux procédures du système qualité, certifié selon la norme UNI EN ISO 9002. La production des Dispositifs de Protection Individuelle (DPI) de la classe III est contrôlée conformément à l'article 11B de la Norme 89/686/CEE, par une organisation notifiée. **Attention: malgré tous les efforts, les tests de laboratoire, les essais, les modes d'emploi et les normes ne réussissent pas toujours à reproduire la pratique, c'est pourquoi les résultats obtenus avec le produit dans les conditions d'usage effectives, au sein de l'environnement naturel peuvent être différentes et parfois même considérablement différentes. C'est pourquoi les instructions les meilleures sont un emploi continu sous la supervision d'instructeurs compétents et experts.**

DA
DE
EL
EN
ES
FI
FR
IT
NL
PT
SV
CS

5 - Mode d'emploi se référant aux dispositifs portables d'ancrage KONG

S'assurer toujours que les dispositifs d'ancrage sont correctement fixés et placés, en considérant la direction d'application prévue de la charge; la résistance du point d'ancrage dépend: du choix de la sorte d'ancrage convenant le mieux, du genre de paroi et de la qualité du positionnement.

6 - Emploi des dispositifs d'ancrage Soleymieux

Les dispositifs Soleymieux sont conçus pour être employés directement sur les points d'ancrage, fixes et mobiles, d'un ø de 12 mm, à tête hexagonale ou creuse, conformes à le normes ISO (illustration 1) et sur les points d'ancrage ayant un ø de 10 mm exécutés à l'aide du kit original KONG. (illustration 2).

Les kits originaux KONG facilitent aussi l'exécution des points d'ancrage d'un ø de 12 mm. (illustration 3).

Exemples de positionnement incorrect du point d'ancrage. (illustration 4).

6.1 - Soleymieux connector

Positionnement

- ✓ Ouvrir les leviers en les faisant tourner autour du pivot central (illustration 5)
- ✓ placer le dispositif sur le point d'ancrage (illustration 6)
- ✓ faire descendre le dispositif vers le bas (illustration 7)
- ✓ relâcher les leviers afin d'obtenir la fermeture de sécurité. (illustration 8)

Attention: vérifier que les leviers, une fois relâchés, empêchent bien la sortie du dispositif du point d'ancrage.

Substitution de la sangle

- ✓ Avec le mousqueton en position fermée, dévisser l'écrou (illustration 9), faire sortir latéralement le pivot "A", la tête de retenue "C" et la sangle (illustration 10),
- ✓ substituer la sangle avec une sangle originale KONG, réintroduire le pivot dans sa position originale avec la sangle enfilée dans la petite fente (illustration 11),
- ✓ vérifier la position correcte des deux têtes "C" dans les sièges respectifs (illustration 12),
- ✓ appliquer le produit contre les effilochures, (par exemple Loctite® 243), (illustration 12), revisser ensuite l'écrou jusqu'à ce que le pivot ne puisse plus tourner à la main, serrer de 1/4 de tour ultérieur, mais pas plus (illustration 13), afin d'en garantir le blocage final.

Attention: lorsque le pivot ou l'écrou est endommagé, substituer les deux avec des pièces de rechange originelles KONG. **Il ne faut absolument jamais employer d'autres pivots ou écrous.**

6.2 - Soleymieux spit

Positionnement

- ✓ Ouvrir le levier à ressort (le levier se bloque lorsqu'il est entièrement ouvert), (illustration 14),
- ✓ placer la plaquette sur le point d'ancrage (illustration 15),
- ✓ refermer le levier afin d'obtenir la position de sécurité (illustration 16).

Attention:

- ✓ vérifier à ce que le levier, une fois refermé, empêche bien à la plaquette de sortir du point d'ancrage.
- ✓ ne jamais introduire directement dans la plaquette, des cordes, cordelettes, sangles ou autres matériaux textiles (illustration 17).

7 – Wide eye spit

Les plaquettes sont conçues pour être placées sur des pivots filetés ayant des ϕ de 8 – 10 et 12 mm et fixées à l'aide de l'écrou relatif.

Positionnement

- ✓ Choisir la plaquette en raison du diamètre du pivot (point d'ancrage) dans lequel elle doit être introduite,
- ✓ introduire la plaquette dans le pivot fileté (illustration 18),
- ✓ visser et serrer l'écrou jusqu'au blocage total de la plaquette (illustration 19).

Attention: ne jamais introduire directement dans la plaquette des cordes, cordelettes, sangles ou autres matériaux textiles (illustration 20).

8 – Trip'an

Le Trip'an est un dispositif que l'on peut positionner sans nécessiter de points d'ancrage spécifiques et à son tour permet d'exécuter simultanément jusqu'à trois ancrages.

Positionnement

Exemple de positionnement correct (illustration 21)

Exemples de positionnement incorrect et dangereux (illustration 22)

Exemples d'emploi correct (illustration 23)

Attention: ne jamais introduire directement dans le Trip'an des cordes, cordelettes, sangles ou autres matériaux textiles (illustration 24).

9 – Granit

Positionnement

Exemple de positionnement correct (illustration 25)

Exemples de positionnement incorrect et dangereux (illustration 26)

10 - Contrôles à exécuter avant et après l'usage

Contrôlez et assurez-vous que les dispositifs d'ancrage:

- ✓ ne présentent aucune marque de fissures ou d'usure,
- ✓ n'ont pas subi des déformations mécaniques,
- ✓ que les parties textiles ne sont pas usurées ou ne sont pas décousues,
- ✓ conviennent à l'emploi auquel ils sont destinés.

En ce qui concerne les dispositifs Soleymieux vérifier aussi que:

- ✓ les leviers fonctionnent comme décrit dans les pictogrammes 5-6-7-8-14-16,
- ✓ le pivot "A" et l'écrou "B" (illustration 12), ne tournent pas, lorsque forcés à la main. En cas de rotation, bien les serrer avant l'emploi, comme décrit au point 6.1

11 - Durée du produit

Attention: lire le point 2.2 avec attention. La durée des dispositifs portables d'ancrage, en ce qui concerne la partie en métal, est calculée être autour des 5 ans, tandis que pour la partie textile elle est de 1 an maximum.

Attention: dans un milieu marin et à des basses altitudes, la résistance des points d'ancrages se réduit sensiblement, parfois même de _ de la durée indiquée.

12 - Certification

Le présent produit a été certifié par les organismes qualifiés **0426 ITALCERT**, v.le Sarca 336, 20126 Milan, Italie - **0123 TUV Product Service GMBH**, Ridlerstraße 65, 80339 Munchen, Germany suivant la norme EN 795B. Le produit peut aussi être certifié suivant d'autres normes, si estampillé sur le marquage.

**DA
DE
EL
EN
ES
FI
FR
IT
NL
PT
SV
CS**

DA
DE
EL
EN
ES
FI
FR
IT
NL
PT
SV
CS

1 - Nota informativa relativa ai prodotti KONG certificati CE in accordo alla Direttiva 89/686/CEE

La nota informativa e le istruzioni d'uso devono essere lette e ben comprese dall'utilizzatore prima dell'impiego del prodotto.

Attenzione: l'arrampicata, la discesa in corda doppia, la via ferrata, la speleologia, lo sci-alpinismo, il torrentismo, l'esplorazione, il soccorso, i lavori in altezza sono tutte attività ad alto rischio che possono comportare incidenti anche mortali. Allenatevi all'uso di questo prodotto ed accertatevi di avere pienamente compreso il suo funzionamento, in caso di dubbio non rischiate ma domandate. Ricordate che voi siete personalmente responsabili di imparare l'uso e le misure di sicurezza, e che unicamente voi vi assumete completamente tutti i rischi e le responsabilità per ogni danno, ferita o morte che possa derivare a voi stessi o a terzi dall'uso di ogni nostro prodotto, di qualunque tipo si tratti. Se non siete in grado di assumervi queste responsabilità e di prendervi questi rischi, evitate l'uso di questo materiale.

2 - Informazioni generali

2.1 - Prima e dopo l'uso effettuate tutti i controlli descritti nelle "istruzioni d'uso" specifiche di ogni prodotto.

2.2 - Se avete il minimo dubbio sulle condizioni di sicurezza e di efficienza del prodotto, rimpiazzatelo immediatamente. Non usate più il prodotto dopo una caduta nel vuoto, in quanto rotture interne o deformazioni non visibili ne possono diminuire notevolmente la resistenza. L'uso scorretto, la deformazione meccanica, la caduta accidentale dell'attrezzo dall'alto, l'usura, la contaminazione chimica, l'esposizione al calore al di sopra delle normali condizioni climatiche (max. 100°C per prodotti solo metallici - max. 50°C per i prodotti con componenti tessili), sono alcuni esempi di altre cause che possono ridurre, limitare e perfino annullare la vita del prodotto. Attenzione: non lasciate mai il vostro equipaggiamento in automobili esposte al sole!

2.3 - E' responsabilità dell'utilizzatore usare correttamente questo prodotto.

2.4 - Questo prodotto può essere usato in abbinamento a dispositivi di protezione individuale conformi alla Direttiva 89/686/CEE e compatibilmente con le relative istruzioni d'uso.

2.5 - Il prodotto è studiato per l'uso nelle condizioni climatiche normalmente sopportabili dall'uomo.

2.6 - La resistenza degli ancoraggi naturali e non, nella roccia, non può essere garantita a priori per cui è indispensabile il preventivo giudizio critico dell'utilizzatore per garantire un'adeguata protezione.

2.7 - La posizione dell'ancoraggio è fondamentale per la sicurezza dell'arresto della caduta: valutate attentamente l'altezza della caduta, l'allungamento della corda e l'effetto "pendolo" in modo da evitare ogni possibile ostacolo (es. il terreno, lo sfregamento del materiale sulla roccia, ecc.).

2.8 - La vostra vita dipende dal vostro equipaggiamento e dalla sua storia (uso, immagazzinamento, controlli, ecc.). Se il prodotto non è ad uso per-

sonale (es.: appartiene ad associazioni) raccomandiamo vivamente che i controlli pre e post uso siano eseguiti da un competente. In ogni caso, a cadenza almeno annuale, raccomandiamo un accurato controllo da parte di personale competente (es. il produttore). Registrare e conservare con queste istruzioni: batch number, luogo e data di acquisto, data di primo utilizzo e dei controlli, nome dell'utilizzatore e commenti.

2.9 - Nessuna responsabilità sarà riconosciuta dalla KONG S.p.A. per danni, lesioni o morte causate da un uso improprio, da articoli modificati o riparati da persone non autorizzate o dall'utilizzo di ricambi non originali.

2.10 - Non è necessaria nessuna precauzione particolare per il trasporto, tuttavia evitate il contatto con reagenti chimici o altre sostanze corrosive e proteggete adeguatamente eventuali parti appuntite o taglienti.

3 - Manutenzione ed immagazzinamento

L'utilizzatore non deve effettuare nessuna particolare manutenzione, ma limitarsi alla pulizia ed alla lubrificazione del prodotto, come spiegato di seguito.

3.1 - Pulizia: risciacquate frequentemente il prodotto con acqua potabile tiepida (max. 40°C), eventualmente con l'aggiunta di un detergente delicato (sapone neutro). Lasciatelo asciugare in modo naturale lontano da fonti di calore dirette.

3.2 - Lubrificazione: lubrificate frequentemente le parti mobili con olio a base di silicone. Evitate il contatto dell'olio con le parti tessili. Questa operazione deve essere effettuata dopo la pulizia e la completa asciugatura.

3.3 - Disinfezione: immergete il prodotto per un'ora in acqua tiepida (max. 20°C) con aggiunta di disinfettante contenente sali di ammonio quaternari, poi risciacquatelo con acqua potabile, asciugatelo e lubrificatelo.

3.4 - Immagazzinamento: dopo la pulitura, asciugatura e lubrificazione, depositate gli attrezzi sciolti in un posto asciutto, fresco e scuro (evitate le radiazioni U.V.), chimicamente neutro (evitate assolutamente ambienti salini), lontano da spigoli taglienti, fonti di calore, umidità, sostanze corrosive o altre possibili condizioni pregiudizievoli. **Non immagazzinateli bagnati!**

4 - Collaudi KONG

Tutti i prodotti KONG sono collaudati/controllati pezzo per pezzo in accordo alle procedure del sistema qualità, certificato secondo la norma UNI EN ISO 9002. La produzione dei Dispositivi di Protezione Individuale (DPI) di classe III è sorvegliata, in accordo all'articolo 11B della Direttiva 89/686/CEE, da un organismo notificato. **Attenzione: malgrado tutti gli sforzi, i test di laboratorio, i collaudi, le istruzioni d'uso e le norme non sempre riescono a riprodurre la pratica, per cui i risultati ottenuti nelle reali condizioni d'utilizzo del prodotto nell'ambiente naturale possono differire in maniera talvolta anche rilevante. Le migliori istruzioni sono la continua pratica d'uso sotto la supervisione di istruttori competenti e preparati.**

DA
DE
EL
EN
ES
FI
FR
IT
NL
PT
SV
CS

5 - Istruzioni d'uso relative ai dispositivi di ancoraggio portatili KONG

Assicuratevi sempre che i dispositivi di ancoraggio siano correttamente fissati e posizionati tenendo conto della prevedibile direzione di applicazione del carico; la resistenza del **punto di ancoraggio** dipende dalla scelta del più opportuno tipo di ancoraggio, dal tipo di parete e dalla qualità del posizionamento.

6 – Uso dei dispositivi di ancoraggio Soleymieux

I dispositivi Soleymieux sono progettati per essere utilizzati direttamente su punti di ancoraggio, fissi e mobili, di \varnothing 12 mm. con testa esagonale o a brugola conformi alle norme ISO (fig. 1) e su punti di ancoraggio di \varnothing 10 mm. realizzati mediante il kit originale KONG (fig. 2).

I kit originali KONG facilitano la realizzazione anche dei punti di ancoraggio di \varnothing 12 mm. (fig. 3)

Esempi di scorretto posizionamento del punto di ancoraggio (fig. 4).

6.1 – Soleymieux connector

Posizionamento

- ✓ Aprire le leve facendole ruotare intorno al perno centrale (fig. 5),
- ✓ posizionare il dispositivo sul punto di ancoraggio (fig. 6),
- ✓ far scendere il dispositivo verso il basso (fig. 7),
- ✓ rilasciare le leve per ottenere la chiusura di sicurezza (fig. 8).

Attenzione: verificare che le leve, una volta rilasciate, impediscano la fuoriuscita del dispositivo dal punto di ancoraggio.

Sostituzione della fettuccia

- ✓ Con il connettore in posizione chiusa, svitare il dado (fig. 9), sfilare lateralmente il perno "A", la testa di tenuta "C" e la fettuccia (fig. 10),
- ✓ sostituire la fettuccia con una originale KONG, reinserire il perno nella posizione originaria con la fettuccia infilata nell'asola piccola (fig. 11),
- ✓ verificare la corretta posizione delle due teste "C" nelle rispettive sedi (fig. 12),
- ✓ Applicare un prodotto frenafiletto (es. Loctite® 243), (fig. 12) quindi riavvitare il dado finché il perno non può più ruotare a mano, serrare di un'ulteriore 1/4 di giro, non oltre (fig. 13), per garantire il bloccaggio finale.

Attenzione: se il perno o il dado sono rovinati, sostituire entrambi con nuovi originali KONG. **Non utilizzare assolutamente altri perni o dadi.**

6.2 – Soleymieux spit

Posizionamento

- ✓ Aprire la leva a molla (la leva si blocca quando completamente aperta) (fig. 14),
- ✓ posizionare la placchetta sul punto di ancoraggio (fig. 15),
- ✓ richiudere la leva per ottenere la posizione di sicurezza (fig. 16).

Attenzione:

- ✓ verificare che la leva, una volta richiusa, impedisca la fuoriuscita della placchetta dal punto di ancoraggio,
- ✓ non inserire mai direttamente nella placchetta, corde, cordini, fettucce o altri materiali tessili (fig. 17).

7 - Wide eye spit

Le placchette sono progettate per essere posizionate su perni filettati di \varnothing 8 - 10 e 12 mm. e fissate mediante il relativo dado.

Posizionamento

- ✓ Scegliere la placchetta in base al diametro del perno (punto di ancoraggio) su cui posizionala,
- ✓ inserire la placchetta nel perno filettato (fig.18),
- ✓ avvitare e serrare il dado fino al completo bloccaggio della placchetta (fig. 19).

Attenzione: non inserire mai direttamente nella placchetta, corde, cordini fettucce o altri materiali tessili (fig. 20)

8 - Tripl'an

La Tripl'an è un dispositivo che si può posizionare senza la necessità di specifici punti di ancoraggio e a sua volta permette di effettuare contemporaneamente fino a tre ancoraggi.

Posizionamento

Esempio di corretto posizionamento (fig. 21).

Esempi di scorretto e pericoloso posizionamento (fig. 22).

Esempi di corretto utilizzo (fig. 23).

Attenzione: non inserire mai direttamente nella Tripl'an corde, cordini fettucce o altri materiali tessili (fig. 24).

9 - Granit

Posizionamento

Esempio di corretto posizionamento (fig. 25).

Esempi di scorretto e pericoloso posizionamento (fig. 26).

10 - Controlli pre e post uso

Controllate ed assicuratevi che i dispositivi di ancoraggio:

- ✓ non presentino segni di cricche o di usura,
- ✓ non abbiano subito deformazioni meccaniche,
- ✓ che le parti tessili non mostrino usura o cuciture rotte,
- ✓ siano idonei all'uso cui li volete destinare.

Per i dispositivi Soleymieux verificate anche che:

- ✓ le leve funzionino come descritto nei pittogrammi 5-6-7-8-14-16,
- ✓ il perno "A" ed il dado "B" (fig. 12), non ruotino se forzati manualmente. Qualora dovessero ruotare, serrarli prima dell'uso, come descritto al punto 6.1.

11 - Durata del prodotto

Attenzione: leggete attentamente il punto 2.2. La durata dei dispositivi di ancoraggio portatili si calcola per la parte metallica intorno ai 5 anni, mentre per la parte tessile è al massimo di 1 anno.

Attenzione: in ambiente salino e a basse quote la resistenza dei punti ancoraggio si riduce grandemente anche fino ad 1/4 della durata indicata.

12 - Certificazione

Questi prodotti sono certificati dagli organismi notificati **0426 ITALCERT**, v.le Sarca 336, 20126 Milano, Italia - **0123 TUV Product Service GMBH**, Ridlerstraße 65, 80339 Munchen, Germany secondo la norma EN 795B. Inoltre, se riportato nella marcatura, anche secondo altre norme.

DA
DE
EL
EN
ES
FI
FR
IT
NL
PT
SV
CS

1 – Informatie met betrekking tot de KONG producten met CE certificatie, in overeenstemming met de 89/686/CEE Richtlijn

De informatie en de instructies voor het gebruik dienen door de gebruiker vóór het gebruik van het product gelezen en goed begrepen worden.

Attentie: beklimming, afdalingen met dubbel koord, “via ferrata”, speleologie, alpeskiën, wildwaterkanoën, verkenningen, reddingswerk en het verrichten van werkzaamheden op hoogte zijn activiteiten waaraan grote risico's verbonden zijn en die ook dodelijke ongelukken tot gevolg kunnen hebben. Oefen met het product en verzeker u ervan de werking volledig te hebben begrepen. Loop in geval van twijfel geen risico maar vraag. Vergeet niet dat u persoonlijk verantwoordelijk bent voor het leren kennen van gebruik en veiligheidsmaatregelen, en dat alleen u alle risico's en verantwoordelijkheden voor schade, letsel of dood, waar u of derden mee geconfronteerd kunnen worden bij het gebruik van al onze producten, volledig op u neemt. Bent u niet in staat deze verantwoordelijkheid te dragen en deze risico's te nemen vermijd dan het gebruik van dit materiaal.

2 – Algemene Informatie

2.1 – Vóór en na het gebruik verricht u alle controles die beschreven worden in de “instructies voor gebruik” die specifiek zijn voor ieder product.

2.2 – Heeft u ook maar de minste twijfel over de veiligheidsvoorwaarden en de efficiëntie van het product, vervangt u het dan onmiddellijk. Gebruik het product niet meer na een vrije val omdat interne breuken of niet zichtbare vervormingen de weerstand ervan aanzienlijk kunnen verminderen. Onjuist gebruik, mechanische vervormingen, het per ongeluk van een hoogte naar beneden vallen van het werktuig, slijtage, chemische aantastingen, blootstelling aan meer hitte dan bij normale klimaatomstandigheden (max. 100°C voor uitsluitend metalen producten – max. 50°C voor producten met weefselcomponenten), zijn enkele voorbeelden van andere oorzaken die de levensduur van het product kunnen verkorten, beperken en zelfs tenietdoen. Attentie: laat uw uitrusting nooit in de auto terwijl deze in de zon staat!

2.3 – Het is de verantwoordelijkheid van de gebruiker dit product op correcte wijze te gebruiken.

2.4 – Dit product kan gebruikt worden in combinatie met individuele veiligheidselementen die conform zijn aan Richtlijn 89/686/CEE en verenigbaar met de bijbehorende instructies voor het gebruik.

2.5 – Het product is gemaakt om gebruikt te worden in klimaatomstandigheden die normaal door de mens verdragen kunnen worden.

2.6 – De weerstand van de al dan niet natuurlijke verankeringen, in de rots, kan niet sowieso gegarandeerd worden en daarom is een voorafgaande kritische beoordeling door de gebruiker nodig, ter garantie van een juiste bescherming.

2.7 – De positie van de verankering is van fundamenteel belang voor de veiligheid van de onderbreking van de val: schat zorgvuldig de hoogte van de val, de verlenging van het koord en het “slinger” effect, om iedere mogelijke belemmering te vermijden (bv. het terrein, de wrijving van het materiaal tegen de rots, enz.).

2.8 – Uw leven is afhankelijk van uw uitrusting en van diens levensgeschiedenis (gebruik, opslag, controles enz.). Indien het product geen persoonlijk bezit is (het

is bijvoorbeeld het bezit van een vereniging) dan wordt het ten zeerste aanbevolen de controles vóór en na het gebruik uit te laten voeren door een bekwaam persoon. Er wordt in ieder geval aangeraden om minstens eenmaal per jaar de uitrusting door bekwaame vakmensen na te laten kijken (bv. door de fabrikant). Schrijf de volgende gegevens op en bewaar ze met deze instructies: batch nummer, plaats en datum van aankoop, datum van eerste gebruik en van de controles, naam van de gebruiker en opmerkingen.

2.9 – KONG S.p.A. zal op geen enkele wijze aansprakelijk worden gesteld voor schade, letsel of dood die veroorzaakt worden door onjuist gebruik, door artikelen die gewijzigd of gerepareerd zijn door onbevoegde personen of door het gebruik van onjuiste vervangingsonderdelen.

2.10 – Voor het transport zijn geen bijzondere voorzorgsmaatregelen nodig. Vermijd echter contact met chemische reagens of andere corrosieve substanties en bescherm op juiste wijze de eventuele puntige of scherpe delen.

3 – Onderhoud en opslag

De gebruiker dient geen enkele vorm van onderhoud te verrichten, maar zich te beperken tot de reiniging en de smering van het product, zoals hierna uitgelegd wordt.

3.1 - Reiniging: spoel het product vaak met lauw drinkwater (max. 40°C), eventueel met toevoeging van een zacht reinigingsmiddel (neutrale zeep). Laat het op natuurlijke wijze drogen, ver van directe warmtebronnen.

3.2 - Smering: smeer de beweegbare delen vaak met olie op basis van siliconen. Voorkom dat de olie in aanraking komt met de weefselcomponenten. Deze werkzaamheden dienen uitgevoerd te worden na de reiniging en de volledige opdroging.

3.3 - Desinfectering: dompel het product gedurende een uur onder in lauw water (max. 20°C) met toevoeging van een desinfectans met quaternaire ammoniumzouten. Vervolgens naspoelen met drinkwater, drogen en smeren.

3.4 - Opslag: na de reiniging, de opdroging en de smering plaatst u de losse onderdelen in een droge, frisse, donkere (vermijd U.V. stralingen) en chemisch neutrale plaats (vermijd absoluut zouthoudende omgevingen), ver verwijderd van scherpe randen, warmtebronnen, vochtigheid, corrosieve substanties of andere mogelijke toestanden die schade kunnen berokkenen. De delen niet nat opslaan!

4 – Testen van KONG producten

Alle KONG producten zijn stuk voor stuk getest/gecontroleerd in overeenstemming met de procedures van het kwaliteitsstelsel, gecertificeerd volgens de UNI EN ISO 9002 norm. De productie van de Persoonlijke Veiligheidselementen (PPE) van klasse III wordt in overeenstemming met artikel 11B van Richtlijn 89/686/CEE gecontroleerd door een bevoegde instelling. **Attentie: ondanks alle inspanningen, laboratoriumtests, praktijktests, instructies voor gebruik en normen lukt het niet altijd om de praktijk na te bootsen waardoor de resultaten die verkregen worden in de werkelijke gebruiksomstandigheden van het product in de natuurlijke omgeving soms ook aanzienlijk anders kunnen zijn. De beste instructies bestaan uit het voortdurende gebruik in de praktijk onder het toezicht van bekwaame en ervaren instructeurs.**

**DA
DE
EL
EN
ES
FI
FR
IT
NL
PT
SV
CS**

5 – Instructies voor het gebruik van KONG draagbare ankerelementen

Controleer of de ankerelementen correct bevestigd en geplaatst zijn, rekening houdend met de richting van het gewicht; de stevigheid van het ankerpunt is afhankelijk van de keuze van het juiste type verankering, het type wand en de kwaliteit van de plaatsing.

6 – Gebruik van Soleymieux ankerelementen

De ankerelementen van Soleymieux zijn ontworpen om direct op vaste of beweegbare ankerpunten van \varnothing 12 mm te worden gebruikt, met zeskante of inbuskop, conform de ISO standaard (afb. 1) en op ankerpunten van \varnothing 10 mm. die gemaakt zijn met de originele KONG-kit (afb. 2).

De originele KONG-kit vereenvoudigt ook het vervaardigen van ankerpunten van \varnothing 12 mm. (afb. 3).

Voorbeelden van een onjuiste plaatsing van het ankerpunt (afb. 4).

6.1 – Soleymieux connector

Plaatsing

- ✓ Open de hendels door ze rond de middelste spil te draaien (afb. 5),
- ✓ Plaats het element op het ankerpunt (afb. 6),
- ✓ Laat het element omlaag komen (afb. 7),
- ✓ Laat de hendels los om de veiligheidssluiting tot stand te brengen (afb. 8).

Attentie: controleer of de hendels, wanneer deze eenmaal losgelaten zijn, voorkomen dat het element uit het ankerpunt schiet.

Vervanging van de band

- ✓ Met de connector in de gesloten positie schroeft u de moer los (afb. 9), en trekt u spil "A", afdichtkop "C" en de band in zijwaartse richting naar buiten (afb. 10).
- ✓ Vervang de band door een originele van KONG, plaats de spil weer terug in de oorspronkelijke stand met de band door het kleine oog (afb. 11),
- ✓ Controleer de juiste positie van de twee koppen "C" in de betreffende behuizingen (afb. 12).
- ✓ Breng een product aan (bv. Loctite® 243) waarmee het losschroeven voorkomen wordt, (afb. 12) en schroef de moer opnieuw vast tot de spil niet meer met de hand gedraaid kan worden, draai de moer nog een laatste kwartslag vaster (niet meer) (afb.13), om de definitieve blokkering te garanderen.

Attentie: indien de spil of de moer beschadigd zijn dienen beide vervangen te worden door originele KONG-producten. **Gebruik absoluut geen andere spullen of schroeven.**

6.2 – Soleymieux spit

Plaatsing

- ✓ Open de veerhendel (de hendel wordt geblokkeerd wanneer hij geheel open is) (afb. 14),
- ✓ Plaats het plaatje op het ankerpunt (fig. 15),
- ✓ Sluit de hendel om de veiligheidspositie tot stand te brengen (afb. 16).

Attentie:

- ✓ Controleer of de hendel, eenmaal gesloten, voorkomt dat het plaatje uit het verankerpunt schiet.
- ✓ Steek nooit rechtstreeks koorden, koordjes, banden of ander weefsel in het plaatje (afb. 17).

7 – Wide eye spit

De plaatjes zijn ontworpen om op schroefdraadspillen van $\varnothing 8 - 10$ e 12 mm geplaatst te worden en met de bijbehorende moer te worden vastgezet.

Plaatsing

Kies het plaatje afhankelijk van de diameter van de spil (ankerpunt) waarop het geplaatst moet worden,

- ✓ Plaats het plaatje op de spil met schroefdraad (afb.18),
- ✓ De moer vastschroeven totdat het plaatje volledig vastzit (afb. 19).

Attentie: steek nooit rechtstreeks koorden, koordjes, banden of ander weefsel in het plaatje (afb. 20)

8 – Tripl'an

De Triplan is een element dat zonder specifieke ankerpunten geplaatst kan worden, en maakt het mogelijk om op hetzelfde moment tot drie verankeringen tot stand te brengen.

Plaatsing

Voorbeeld van correcte plaatsing (afb. 21).

Voorbeelden van onjuiste en gevaarlijke plaatsing (afb. 22).

Voorbeelden van correct gebruik (afb. 23).

Attentie: steek nooit rechtstreeks koorden, koordjes, banden of ander weefsel in de Tripl'an (afb. 24).

9 – Granit

Plaatsing

Voorbeeld van correcte plaatsing (afb. 25).

Voorbeelden van onjuiste en gevaarlijke plaatsing (afb. 26).

10 – Controles vóór en na het gebruik

Controleer of de ankerelementen:

- ✓ Geen tekens van slijtage of barsten vertonen,
- ✓ Geen mechanische vervormingen hebben ondergaan,
- ✓ De weefselgedeelten geen tekens van slijtage of losse naden vertonen,
- ✓ Geschikt zijn voor het gebruik dat u ervan wilt maken.

Controleer voor de Soleymieux elementen eveneens of:

- ✓ De hendels werken zoals het in de pictogrammen 5-6-7-8-14-16 wordt aangegeven,
- ✓ Spil "A" en moer "B" (afb. 12) niet handmatig gedraaid kunnen worden. Gebeurt dit wel dan dient u ze vóór het gebruik vast te zetten, zoals beschreven wordt onder punt 6.1.

11 – Levensduur van het product

Attentie: lees aandachtig punt 2.2. De levensduur van de draagbare anker-elementen bedraagt voor het metalen gedeelte op ongeveer 5 jaar terwijl die van het weefselgedeelte maximum 1 jaar bedraagt.

Attentie: in een zouthoudende omgeving en op geringe hoogte neemt de weerstand van de ankerpunten aanzienlijk af, ongeveer 1/4 van de aangegeven levensduur.

12 - Certificatie

Dit product wordt gecertificeerd door de bevoegde instellingen **0426 ITAL-CERT**, v.le Sarca 336, 20126 Milaan, Italië - **0123 TUV Product Service GMBH**, Ridlerstraße 65, 80339 Munchen, Germany volgens de normen EN 795B. Voorts ook volgens andere normen indien dit aangegeven staat op het merkplaatje.

DA
DE
EL
EN
ES
FI
FR
IT
NL
PT
SV
CS

1 - Nota informativa relativa aos produtos KONG certificados CE conforme a Directriz 89/686/CEE

O utilizador deve ler e compreender direito a nota informativa e o modo de emprego antes de usar o produto.

Atenção: a escalada, a descida em corda dupla, a “via ferrata”, a espeleologia o esqui-alpinismo, o canyoning, a exploração, o socorro, os trabalhos em altura são todas actividades de alto risco que podem comportar acidentes até mortais. Treinem-se no uso deste produto assegurando-se de ter entendido perfeitamente o seu funcionamento, se tiverem dúvidas não arrisquem mas perguntem. Lembrem-se de que são pessoalmente responsáveis por aprender o uso e as medidas de segurança e de que se assumem, única e completamente, todos os riscos e as responsabilidades por qualquer prejuízo, ferida ou morte que possa derivar a si próprios ou a terceiros pelo uso de cada nosso produto, de qualquer tipo se tratar.

Se não forem capazes de assumir estas responsabilidades e estes riscos, evitem o uso deste material.

2 – Informações gerais

2.1 – Antes e depois do uso, efectuem todos os controlos descritos no “modo de emprego” específico de cada produto.

2.2 - Se tiverem a mínima dúvida relativamente às condições de segurança e eficiência do produto, substituam-no imediatamente. Já não usem o produto após uma queda no vazio, pois rupturas internas ou deformações não visíveis podem diminuir consideravelmente a sua resistência. O uso incorrecto, a deformação mecânica, a queda accidental do apetrecho do alto, o desgaste, a contaminação química, a exposição ao calor, acima das condições climáticas normais (máx. 100°C para produtos exclusivamente metálicos – máx. 50°C para produtos com componentes têxteis), são alguns exemplos de outras causas que podem reduzir, limitar ou até anular a vida do produto. **Atenção: nunca deixem o seu equipamento em automóveis expostas ao sol!**

2.3 – E’ sob a responsabilidade do utilizador usar correctamente este produto.

2.4 – Este produto pode ser usado juntamente com os dispositivos de protecção individual conforme a Directriz 89/686/CEE e compativelmente com o respectivo modo de emprego.

2.5 - O produto é estudado para ser empregado nas condições climáticas normalmente sustentáveis pelo homem.

2.6 – A resistência das ancoragens, naturais e não, na rocha, não pode ser garantida a priori, portanto é indispensável o preventivo juízo crítico do utilizador a fim de garantir uma protecção adequada.

2.7 – A posição da ancoragem é fundamental para a segurança da interrupção da queda; avaliem cuidadosamente a altura da queda, o alongamento da corda e o efeito “pêndulo” de maneira a evitar qualquer obstáculo possível (por ex. o esfregamento do material na rocha, etc.).

2.8 – A sua vida depende do seu equipamento e da sua história (uso, armazenamento, controlos, etc.). Se o equipamento não for para uso pessoal, (por. ex. pertence a associações) recomendamos sinceramente que os controlos pré e

pós-uso sejam efectuados por uma pessoa competente. Em qualquer caso, com cadência ao menos anual, recomendamos um controlo apurado por parte do pessoal competente (por ex. o produtor).

Registem e guardem estas instruções: número de lote, local e data de aquisição, data da primeira utilização e dos controlos, nome do utilizador e comentários.

2.9 - A Kong S.p.A. será isente de toda e qualquer responsabilidade no que diz respeito a prejuízos, lesões ou morte, devidos a um uso impróprio ou a artigos modificados ou reparados por pessoas não autorizada ou por ter utilizado sobressalentes não originais.

2.10 - Não é necessária nenhuma precaução particular relativamente ao transporte, todavia, evitem o contacto com reagentes químicos ou outras substâncias corrosivas, protegendo adequadamente eventuais partes pontiagudas ou cortantes.

3 – Manutenção e armazenamento

O utilizador não tem de efectuar nenhuma manutenção particular, mas limitar-se à limpeza e à lubrificação do produto, segundo explicado de seguida:

3.1 – Limpeza: enxagüem com água potável morna (máx. 40 °C), juntado eventualmente um detergente delicado (sabão neutro). Deixem-no secar naturalmente longe de fontes directas de calor.

3.2 - Lubrificação: lubrifiquem frequentemente as parte móveis com óleo a base de silicone. Evitem o contacto do óleo com as partes têxteis. Esta operação deve-se efectuar após a limpeza e quando o produto estiver completamente seco.

3.3 - Desinfecção: deixem o produto imergido por uma hora em água morna (máx. 20°C) juntando um desinfectante que contenha sais de amónio quaternários, em seguida, enxagüem-no com água potável, secando-o e lubrificando-o.

3.4 - Armazenamento: após a limpeza, a secagem e a lubrificação, depositem os petrechos avulsos num lugar seco, fresco e escuro (evitem as radiações U.V.), quimicamente neutro (evitar absolutamente ambientes salinos), longe de arestas cortantes, fontes de calor; humidade, substâncias corrosivas ou outras possíveis condições prejudiciais. Não os armazenem molhados!

4 - Ensaios KONG

Todos os produtos KONG são ensaiados/controlados peça por peça conforme os processos do sistema de qualidade, certificado segundo a norma UNI EN ISO 9002. A produção dos Equipamentos de Protecção Individual (EPI) de classe III é vigiada, de acordo com o artigo 11B da Directriz 89/686/CEE, por um organismo notificado. **Atenção: apesar de todos os esforços, os testes de laboratório, os ensaios, o modo de emprego e as normas nem sempre conseguem reproduzir a prática, portanto os resultados obtidos nas reais condições de utilização do produto no ambiente natural podem diferir, às vezes, até de forma considerável. As melhores instruções são a prática contínua do uso sob a supervisão de instrutores competentes e preparados.**

DA
DE
EL
EN
ES
FI
FR
IT
NL
PT
SV
CS

5 – Modo de emprego dos dispositivos de ancoragem portáteis KONG

Assegure-se sempre de que os dispositivos de ancoragem portáteis estejam fixados correctamente e posicionados levando em conta a direcção de aplicação da carga previsível; a resistência do ponto de ancoragem depende da escolha do tipo de ancoragem mais oportuno, do tipo de parede e da qualidade do posicionamento.

6 – Uso dos dispositivos de ancoragem Soleymieux

Os dispositivos Soleymieux são projectados para ser utilizados directamente nos pontos de ancoragem, fixos e móveis, de \varnothing 12 mm. com cabeça hexagonal ou encaixe na cabeça em conformidade com a norma ISO (fig. 1) e nos pontos de ancoragem de \varnothing 10 mm. realizados mediante o kit original KONG (fig. 2).

Os kit originais KONG favorecem a realização dos pontos de ancoragem de \varnothing 12 mm. (fig. 3)

Exemplos de posicionamento incorrecto do ponto de ancoragem (fig. 4).

6.1 – Soleymieux connector

Posicionamento

- ✓ Abra as alavancas fazendo-as virar em volta do perno central (fig. 5),
- ✓ Posicione o dispositivo no ponto de ancoragem (fig. 6),
- ✓ Faça descer o dispositivo para baixo (fig. 7),
- ✓ Desaperte as alavancas para obter o fecho de segurança (fig. 8).

Atenção: verifique que as alavancas, depois de desapertadas, impeçam a saída do dispositivo do ponto de ancoragem.

Substituição da fita

- ✓ Tendo o conector na posição fechada, aparafuse a porca (fig. 9), desenfile lateralmente o perno "A", a cabeça prendedora "C" e a fita (fig. 10),
- ✓ Substitua a fita com uma original KONG, reintroduza o perno na posição originária com a fita enfiada na pequena ilhó (fig. 11),
- ✓ Verifique a posição correcta das duas cabeças "C" nos respectivos alojamentos (fig. 12).
- ✓ Aplique um adesivo anti-filetes (por ex.. Loctite® 243), (fig. 12) depois volte a aparafusar a porca até não poder mais virar o perno com a mão, aperte ulteriormente de 1/4 de volta, não mais (fig. 13), para garantir o bloqueio final.

Atenção: se o perno ou a porca estiverem estragados, substitua-os ambos com as novas peças originais KONG. **Não utilize absolutamente outros pernos ou porcas.**

6.2 – Soleymieux spit

Posicionamento

- ✓ Abra a alavanca de mola (a alavanca bloqueia-se quando estiver completamente aberta) (fig. 14),
- ✓ Posicione a plaqueta no ponto de ancoragem (fig. 15),
- ✓ Volte a fechar a alavanca para obter a posição de segurança (fig. 16).

Atenção:

- ✓ Verifique que a alavanca, depois de estiver fechada, impeça a subida da plaqueta do ponto de ancoragem,
- ✓ Nunca introduza directamente na plaqueta, cordas, cordeletas, fitas ou outros materiais têxteis (fig. 17).

7 – Wide eye spit

As plaquetas são projectadas para ser posicionadas nos pernos roscados de Ø 8 – 10 e 12 mm. e fixadas mediante a respectiva porca.

Posicionamento

- ✓ Escolha a plaqueta segundo o diâmetro do perno (ponto de ancoragem) em que se deve posicionar;
- ✓ Introduza a plaqueta no perno roscado (fig.18),
- ✓ aparafuse e aperte a porca até a plaqueta estiver completamente bloqueada (fig. 19).

Atenção: Nunca introduza directamente na plaqueta, cordas, cordeletas, fitas ou outros materiais têxteis (fig. 20)

8 – Tripl'an

A Triplan é um dispositivo que se pode posicionar sem ter a necessidade de pontos de ancoragem específicos e, por sua vez, permite efectuar até três ancoragens contemporaneamente.

Posicionamento

Exemplos de posicionamento correcto (fig. 21).

Exemplos de posicionamento incorrecto e perigoso (fig. 22).

Exemplos de utilização correcta (fig. 23).

Atenção: Nunca introduza directamente na plaqueta, cordas, cordeletas, fitas ou outros materiais têxteis (fig. 24).

9 – Granit

Posicionamento

Exemplos de posicionamento correcto (fig. 25).

Exemplos de posicionamento incorrecto e perigoso (fig. 26).

10 - Controlos pré e pós-uso

Controle e assegure-se de que os dispositivos de ancoragem:

- ✓ não apresentem marcas de rachaduras ou desgaste,
- ✓ não tenham sofrido deformações mecânicas,
- ✓ que as partes têxteis não mostrem desgaste ou costuras partidas,
- ✓ sejam idóneos para o uso a que se quiserem destinar.

Para os dispositivos Soleymieux verifique também que:

- ✓ as alavancas funcionem segundo descrito nos pictogramas 5-6-7-8-14-16,
- ✓ o perno "A" e a porca "B" (fig. 12), não virem se forem forçados manualmente. Caso tivessem de virar, apertem-nos antes do uso, segundo descrito no ponto 6.1.

11 – Duração do produto

Atenção: leiam atentamente o ponto 2.2. A duração dos dispositivos de ancoragem portátil calcula-se para à parte metálica aproximadamente de 5 anos, enquanto para a parte têxtil é no máximo de 1 ano.

Atenção: em ambiente salino e a baixas altitudes a resistência dos pontos de ancoragem reduz-se grandemente, chegando até a 1/4 da duração indicada.

12 - Certificação

Este produto é certificado pelos organismos notificados **0426 ITALCERT**, v.le Sarca 336, 20126 Milano, Italia - **0123 TUV Product Service GMBH**, Ridlerstraße 65, 80339 Munchen, Germany segundo as normas EN 795B. Além disso, se estiver indicado na marcação, também segundo outras normas.

**DA
DE
EL
EN
ES
FI
FR
IT
NL
PT
SV
CS**

1 - Information om KONG-produkter med CE-intyg i överensstämmelse med Direktiv 89/686/CEE

Informationen och bruksanvisningarna måste läsas noggrant och förstås av användaren innan produkten används.

Varning: mountaineering, bergsbestigning, "via-ferrata", speleologi, utförsäkning, kanotism, exploration, räddningsoperationer och arbete på hög höjd är alla mycket riskfyllda aktiviteter som kan medföra dödliga skador. Träna dig själv i hur du ska använda den här produkten och förvissa dig om att du fullkomligt har förstått hur den fungerar. Ta inga risker om du är tveksam utan fråga! Kom ihåg att det är du själv som ansvarar för inlärningen av dess användning med alla tillhörande säkerhetsåtgärder och att du är den enda person som kan göras ansvarig för risker och förpliktelser vid skador, men eller dödsfall som kan förorsakas av dig själv eller av tredje person vid användning av våra produkter, oberoende av vilken sort det är. Använd inte produkterna om du inte är beredd att ta detta ansvar och dessa risker.

2 - Allmän information

2.1 - Före och efter användning bör du utföra alla kontroller som beskrivs i den specifika "bruksanvisningen" för varje produkt.

2.2 - Vid minsta tvivel om produktens säkerhetsförhållanden och funktion ska den omedelbart bytas ut. Använd inte produkten efter ett fritt fall, efter, som inre skador eller ej synlig deformation avsevärt kan nedsätta dess hållbarhet. Felaktig användning, mekanisk deformation, utrustning som av en händelse faller från hög höjd, utslitning, kemisk förorening, utsättande för hög värme (max 100°C för produkter helt i metall - max 50°C för produkter med delar i textil), är några exempel på andra fall som kan reducera, begränsa eller till och med avsluta produktens livstid. Varning: lämna aldrig utrustningen i bilen om den är parkerad i solen!

2.3 - Användaren ansvarar för att denna produkt används på korrekt sätt.

2.4 - Den här produkten kan användas i kombination med personlig skyddsutrustning som överensstämmer med Direktiv 89/686/EEC och är kompatibel med vederbörlig bruksanvisning.

2.5 - Produkten har konstruerats för användning under de klimatförhållanden som människan normalt utstår.

2.6 - Hållbarheten hos naturliga eller tillverkade förankringar i berget kan inte garanteras a priori, så därför måste användaren analysera problemet i förväg för att garantera ett lämpligt skydd.

2.7 - Förankringens placering är fundamental för att säkert kunna stoppa fallet. Värdera noggrant fallets höjd, vajerns sträckning och pendyleffekten för att undvika alla möjliga hinder (t. ex. marken, att utrustningen skaver mot berget etc).

2.8 - Ditt liv beror på din utrustning och dess historia (användning, förvaring, kontroller, etc). Om produkten inte är till för personlig användning (t. ex. att den tillhör en förening) rekommenderar vi starkt att kontrollerna

före och efter användning utförs av en kvalificerad person. I vilket fall rekommenderar vi att du låter utrustningen kontrolleras av en kvalificerad person (t. ex. tillverkaren) minst en gång om året. Anteckna och förvara med dessa instruktioner: batch-nummer, plats och datum för inköp, datum för första användning och för kontroller, användarens namn och kommentarer.

2.9 - KONG S.p.A. ansvarar inte på något sätt för skador, men eller dödsfall som orsakats av felaktig användning, artiklar som modifierats eller repareras av icke auktoriserade personer och användning av icke originella reservdelar.

2.10 - Det krävs inga särskilda säkerhetsåtgärder för transport, men undvik hur som helst kontakt med kemiskt verkande och andra frätande ämnen, samt se till att eventuella spetsiga delar och vassa kanter skyddas på lämpligt sätt.

3 - Underhåll och förvaring

Användaren behöver inte utföra något särskilt underhåll, utan endast rengöra och smörja produkten enligt beskrivningarna här nedan.

3.1 - Rengöring: skölj av produkten ofta med ljummet vatten (max. 40°C), tillsätt eventuellt ett mildt rengöringsmedel (neutral tvål). Låt den själtorka långt ifrån direkta värmekällor.

3.2 - Smörjning: smörj de rörliga delarna ofta med silikonbaserad olja. Undvik att spilla olja på delarna i textil. Den här operationen ska utföras efter rengöring och på fullkomligt torr produkt.

3.3 - Desinficering: sänk ner produkten en timme i ljummet vatten (max. 20°C) med en tillsats av desinficeringsmedel som innehåller kvartära ammoniumsalter. Skölj den sedan med rent vatten, torka och smörj.

3.4 - Förvaring: efter att ha rengjort, torkat och smort produkten ska utrustningarna förvaras separat på en torr, sval och mörk plats (undvik UV-strålar) som är kemisk neutral (salthaltig miljö ska absolut undvikas), långt ifrån vassa kanter, värmekällor, fukt, frätande ämnen och andra förhållanden som kan skada dem. Lägg inte undan dem inte fuktiga!

4 - KONG-tester

Alla KONG-produkter testas och kontrolleras bit för bit, i överensstämmelse med procedurerna för kvalitetssystem, intygat enligt standard UNI EN ISO 9002. Produktion av personlig skyddsutrustning (PPE) klass III kontrolleras av ett underrättelseorgan i enlighet med artikel 11B i Direktiv 89/686/CEE. **Varning:** trots alla ansträngningar är det inte alltid laboratorietest, inspektioner, bruksanvisningar och normer lyckas återskapa vad som sker i praktiken. Därför kan det hända att resultatet av användning under reella förhållanden ibland avviker ganska mycket. Det bästa sättet att lära sig är kontinuerlig övning under övervakning av kvalificerade och utbildade personer.

DA
DE
EL
EN
ES
FI
FR
IT
NL
PT
SV
CS

5 - Bruksanvisningar för KONGs flyttbara förankringar

Försäkra dig alltid om att förankringsanordningarna är korrekt fästa och placerade med tanke på förutsebar belastningsriktning. Förankringspunktens resistens beror på valet av mest lämplig förankringstyp, på typ av bergvägg och på placeringens kvalitet.

6 – Använda Soleymieux-förankringarna

Förankringsanordningarna Soleymieux är konstruerade för att användas direkt på fasta eller rörliga förankringspunkter på \varnothing 12 mm med sexkants huvud eller insexskruv i överensstämmelse med ISO-normen (fig. 1) och på förankringspunkter med \varnothing 10 mm gjorda med KONGs originalset (fig. 2).

Det är även enklare att göra \varnothing 12 mm förankringspunkter med KONGs originalset (fig. 3)

Exempel på felaktig placering av förankringspunkten (fig. 4).

6.1 – Soleymieux connector

Placering

- ✓ öppna hävarmarna genom att vrida dem runt mittpinnen (fig. 5),
- ✓ placera kopplingsstycket på förankringspunkten (fig. 6),
- ✓ låt kopplingsstycket falla neråt (fig. 7),
- ✓ släpp hävarmarna för att stänga säkerhetsspärren (fig. 8).

Varning: kontrollera att hävarmarna förhindrar att kopplingsstycket åker ur förankringspunkten när de har släppts.

Byta ut bandet

- ✓ Med kopplingsstycket stängt, skruva bort muttern (fig. 9), dra ut pinnen "A", fäst huvudet "C" och bandet åt sidan (fig. 10),
- ✓ Byt ut bandet mot ett originalband från KONG, sätt tillbaka pinnen på dess ursprungliga plats med bandet inträtt i det lilla hålet (fig. 11),
- ✓ Kontrollera att de två huvudena "C" är korrekt placerade på respektive platser (fig. 12).
- ✓ Applicera ett skruvningdämpande medel (t. ex. Loctite® 243), (fig. 12) och dra sedan åt muttern tills pinnen inte längre kan vridas för hand, dra åt ytterligare ett $\frac{1}{2}$ varv, men inte mer (fig. 13), för att garantera att den slutligen är blockerad.

Varning: byt ut skadade pinnar och muttrar mot nya original från KONG.

Använd absolut inga andra pinnar eller muttrar.

6.2 – Soleymieux spit

Placering

- ✓ Öppna fjäderhävarmen (hävarmen blockeras av sig själv när den är helt öppen) (fig. 14),
- ✓ placera plattan på förankringspunkten (fig. 15),
- ✓ stäng hävarmen igen för att uppnå säkerhetsposition (fig. 16).

Varning:

- ✓ kontrollera att hävarmen förhindrar att plattan åker ur förankringspunkten när den har släppts,
- ✓ för aldrig in rep, snören, band eller andra textilmaterial direkt i plattan (fig. 17).

7 – Wide eye spit

Plattorna är konstruerade för att användas på gängade pinnar med \varnothing 8 – 10 och 12 mm och fästas med vederbörlig mutter.

Placering

- ✓ Välj platta i överensstämmelse med diametern på den pinne (förankringsspunkt) som ska användas,
- ✓ för in plattan i den gängade pinnen (fig. 18),
- ✓ skruva fast och dra åt muttern tills stycket är helt blockerat (fig. 19).

Varning: för aldrig in rep, snören, band eller andra textilmaterial direkt i plattan (fig. 20)

8 – Tripl'an

Triplan är en anordning som kan användas utan att det krävs speciella förankringsspunkter och som i sin tur gör det möjligt att utföra upp till tre förankringar.

Placering

Exempel på korrekt placering (fig. 21).

Exempel på felaktig och riskfylld placering (fig. 22).

Exempel på korrekt användning (fig. 23).

Varning: för aldrig in rep, snören, band eller andra textilmaterial direkt i Tripl'an (fig. 24).

9 – Granit

Placering

Exempel på korrekt placering (fig. 25).

Exempel på felaktig och riskfylld placering (fig. 26).

10 - Kontroller före och efter användning

Kontrollera och försäkra dig om att förankringsanordningarna:

- ✓ inte visar tecken på sprickor eller slitage,
 - ✓ inte har utsatts för mekanisk deformation,
 - ✓ att delarna i textil inte visar tecken på slitage eller brustna sömmar,
 - ✓ lämpar sig för den användning du har för avsikt att utföra.
- På Soleymieux-anordningarna bör du även kontrollera att:
- ✓ hävarmarna fungerar enligt beskrivningen i piktogrammen 5-6-7-8-14-16,
 - ✓ pinnen "A" och muttern "B" (fig. 12) inte roterar om de forceras för hand. Om de roterar, dra åt dem före användning enligt anvisningarna i punkt 6.1.

11 - Produktens livslängd

Varning: läs punkt 2.2 noggrant. Livslängden på den flyttbara förankringsanordningens mekaniska del beräknas till cirka 5 år, medan textildelen varar i högst 1 år.

Varning: i salthaltig omgivning och på låg höjd sänks förankringsspunkternas resistens avsevärt, även upp till _ av den livslängd som anges.

12 - Intygande

Den här produkten intygas av underrättelseorgan **0426 ITALCERT**, v.le Sarca 336, 20126 Milano, Italien - **0123 TUV Product Service GMBH**, Ridlerstraße 65, 80339 München, Tyskland enligt normerna EN 795B. Dessutom även av andra normer om detta anges i märkningen.

DA
DE
EL
EN
ES
FI
FR
IT
NL
PT
SV
CS

1 – Informace o výrobcích KONG, certifikovaných CE a vyhovujících Směrnici 89/686/EHS

Informace a návod k použití si musí přečíst a plně pochopit konečný uživatel před použitím výrobku.

Upozornění: Horolezectví, lezení po skalách, lezení „via ferrata“ (tj. na zajištěných cestách), slaňování, speleologie, lyžařský alpinismus, kanoistika, výzkumné cesty, evakuace, práce ve výškách jsou velmi nebezpečné činnosti, které mohou vést ke smrtelnému úrazu. Naučte se zacházet s tímto výrobkem a ujistěte se, že plně chápete, jak funguje. V případě pochybností neriskujte, ale zeptejte se ! Pamatujte si, že jste osobně odpovědní za to, že se naučíte používat jej včetně všech příslušných bezpečnostních opatření, a že jste jediná osoba, která bude činit odpovědnou za nebezpečí a za škody, úrazy nebo smrt, které utrpíte Vy nebo jiní při používání našeho výrobku bez ohledu na to, jakého jsou druhu. Nepoužívejte tyto výrobky, pokud toho nejste schopni.

2 – Všeobecné informace

2.1 – Zajistěte, aby před a po každém použití byly provedeny všechny kontroly uvedené v kapitole „Návod k použití“.

2.2 – Pokud jakkoliv pochybujete o bezpečném stavu výrobku, ihned jej vyměňte. Výrobek nepoužívejte po pádu do volného prostoru, protože vnitřní porušení nebo neviditelné deformace mohou značně snížit jeho spolehlivost. Nesprávné používání, mechanické deformace, náhodný pád prostředku z výšky, celkové opotřebení, znečištění chemikáliemi, vystavení horku (max. 100°C jen pro kovové výrobky, max. 50°C pro výrobky s částmi z tkaniny) jsou některé příklady událostí, které mohou zkrátit, omezit nebo dokonce ukončit životnost výrobku. **Upozornění: Nikdy nenechávejte vozidlo s Vaším prostředkem uvnitř zaparkované na slunci.**

2.3 – Konečný uživatel je odpovědný za správné používání tohoto výrobku.

2.4 – Tento výrobek smí být používán v kombinaci s prostředky osobního zabezpečení podle Směrnice 89/686/EHS a v souladu s příslušnými návody k použití.

2.5 – Tento výrobek je určen k používání v klimatických podmínkách, které člověk normálně snese.

2.6 – Odolnost přírodních nebo umělých kotvicích míst ve skalách nemůže být automaticky zaručena a konečný uživatel musí tento problém analyzovat předem, aby měl zaručenu dostatečnou ochranu.

2.7 – Poloha kotvicích místa je pro bezpečné zachycení pádu kritická: pečlivě vyhodnotte výšku pádu, natažení lana, „kyvadlový“ efekt, abyste se vyhnuli případným překážkám (tj. zemi, tření prostředku o skálu, apod.).

2.8 – Váš život závisí na Vašem vybavení a jeho historii (používání, skladování, kontroly, atd.). Jestliže výrobek neslouží k používání jednotlivci (např. patří-li klubu), doporučujeme, aby jej před a po každém použití zkontrolovala kvalifikovaná osoba. Každopádně doporučujeme, aby výrobek zkontrolovala

kvalifikovaná osoba (např. výrobce) alespoň jednou za rok. Poznamenejte si a uložte společně s tímto návodem: sériové číslo, místo a datum koupě, datum prvního použití a kontrol, jméno uživatele a přípomínky.

2.9 – Společnost KONG S.p.A. neručí za žádné škody, úrazy ani úmrtí způsobené špatným používáním výrobku, změnou nebo opravou součástí provedenou neoprávněnou osobou, nebo použitím neoriginálních náhradních dílů.

2.10 – Pro přepravu nejsou nutná žádná zvláštní bezpečnostní opatření; zabraňte však styku s chemickými činidly nebo jinými korozivními prostředky a zajistěte, aby případné zahrocené nebo ostré hrany byly vhodné chráněny.

3 – Údržba, ošetřování a skladování

Konečný uživatel nemusí zajišťovat žádnou zvláštní údržbu, ale pouze čistit a mazat výrobek podle následujících pokynů.

3.1 – Čištění: Výrobek často oplachujte ve vlažné sladké vodě (max. 40°C), případně můžete přidat neutrální saponát. Nechte jej uschnout mimo dosah přímých zdrojů tepla.

3.2 – Mazání: Pohyblivé části často mažte jen olejem na bázi silikonu. Zabraňte styku oleje se součástmi z tkanin. Tuto operaci provádějte po čištění a úplném vysušení.

3.3 – Dezinifikování: Vložte výrobek na jednu hodinu do vlažné vody a přidejte dezinfekční prostředek obsahující kvartérní amoniové soli. Pak jej opláchněte sladkou vodou, vysušte a namažte.

3.4 – Skladování: Po čištění, vysušení a namazání uložte prostředek samostatně na chladné, suché a temné místo (mimo dosah UV paprsků), chemicky neutrální (slané ovzduší je zcela nepřipustné), mimo dosah ostrých hran, zdrojů tepla, vlhkosti, korozivních prostředků a jiných škodlivých podmínek. Výrobek neukládejte do skladu v mokřém stavu.

4 – Zkoušení firmou KONG

Všechny výrobky firmy KONG jsou individuálně zkoušeny/kontrolovány v souladu s postupy řízení jakosti podle normy UNI EN ISO 9002. Výroba POZ kategorie III je sledována notifi-kovaným orgánem v souladu s článkem 11 B Směrnice 89/686/EHS.

Upozornění: Přes veškeré úsilí, laboratorní zkoušky, kontroly, návody k použití a normy není vždy možné reprodukovat to, co se skutečně stane v praxi, takže výsledky z použití výrobků v podmínkách skutečného života mohou být někdy zcela odlišné. Nejlepší způsob výuky je stálá praxe pod dohledem kvalifikovaných a školených instruktorů.

DA
DE
EL
EN
ES
FI
FR
IT
NL
PT
SV
CS

5. Návod k používání upínacího přenosného zařízení KONG

Vždy se ujistěte, že je upínací zařízení správně uchyceno a umístěno s tím, že je zohledněn předpokládaný směr upevnění zátěže; odpor bodu ukotvení závisí na volbě vhodného typu ukotvení, na typu zdi a na kvalitě usazení.

6. Použití upínacího zařízení Soleymieux

Upínací zařízení Soleymieux je zkonstruováno pro přímé použití na bodech ukotvení, pevných a pohyblivých o \varnothing 12 mm, se šestihrannou hlavou nebo hlavou se šestiúhelným zářezem odpovídající normám ISO (obr. 1) a na bodech ukotvení o \varnothing 10 mm, provedených prostřednictvím originální sady KONG (obr. 2).

Originální sady KONG ulehčují provedení i bodů ukotvení o \varnothing 12 mm (obr. 3).
Příklady chybného usazení bodu ukotvení (obr. 4).

6.1. Soleymieux connector

Usazení

- ✓ Otevřete páky, tím že je otáčíte kolem centrálního svorníku (obr. 5).
- ✓ Umístěte zařízení na bodu ukotvení (obr. 6).
- ✓ Nechte sklouznout zařízení dolů (obr. 7).
- ✓ Utáhněte páky tak, aby byly bezpečně uzavřeny (obr. 8).

Pozor: Ujistěte se, že páky po utažení brání tomu, aby se zařízení z bodu ukotvení uvolnilo.

Výměna pásky

- ✓ Spínač je v poloze zavřeno. Uvolněte matici (obr. 9), vyšroubujte svorník "A", těsnící hlavu "C" a pásku (obr. 10).
- ✓ Vyměňte pásku za originální KONG, znovu nasad'te svorník do původní polohy, s tím, že páska je protažena malou dírkou (obr. 11).
- ✓ Zkontrolujte správnou polohu dvou hlav "C" v příslušných usazeních (obr. 12).
- ✓ Aplikujte přípravek na fixaci závitů (např. Loctite® 243), (obr. 12) a potom znovu utáhněte šroub tak, aby se svorník v ruce neotáčel, utáhněte ho maximálně o další 1/4 otáčky (obr. 13) tak, aby byl dokonale upevněn.

Pozor: Pokud je svorník nebo matice poškozená, vyměňte je oba dva za nové originály KONG. Nepoužívejte v žádném případě jiné svorníky nebo matice.

6.2 Soleymieux spit

Umístění

- ✓ Uvolněte pružinovou páku (páka se zablokuje, když je kompletně otevřená) (obr. 14)
- ✓ Umístěte destičku na bod ukotvení (obr. 15)
- ✓ Uzavřete páku, tak abyste získali bezpečnou polohu (obr. 16)

Pozor:

- ✓ Zkontrolujte, zda zavřená páka zabraňuje vyklouznutí destičky z bodu ukotvení,
- ✓ Do destičky nikdy přímo nevkládejte provázky, tkaničky, pásky ani jiné textilní materiály (obr. 17)

7. Wide eye spit

Destičky jsou zkonstruovány pro umístění na svornících se závitem o \varnothing 8 - 10 a 12 mm a upevněné prostřednictvím příslušné matice.

Umístění

- ✓ Zvolte destičku podle průměru svorníku (bod ukotvení) na kterém bude umístěna.
- ✓ Vložte destičku do svorníku se závitem (obr. 18).
- ✓ zašroubujte a utáhněte matici dokud není destička úplně připevněná (obr. 19).

Pozor: Nikdy nevkládejte přímo do destičky provázky, tkaničky, pásky nebo jiný textilní materiál (obr. 20)

8 - Triplan

Triplan je zařízení, které lze usadit bez příslušných bodů ukotvení a které naráz umožní současně až tři ukotvení.

Usazení

Příklad správného usazení (obr. 21)

Příklady chybného a nebezpečného usazení (obr. 22)

Příklady správného použití (obr. 23)

Pozor: nikdy nevkládejte přímo do Triplanu provázky, tkaničky, pásky nebo jiný textilní materiál (obr. 24)

9 – Granit

Usazení

Příklad správného usazení (obr. 25)

Příklady chybného a nebezpečného usazení (obr. 26)

10 - Kontroly před použitím a po něm

Zkontrolujte a ujistěte se, že:

- ✓ upínací zařízení není popraskané ani nevykazuje znaky opotřebení,
- ✓ nedošlo k mechanickým deformacím
- ✓ textilní části nevykazují opotřebení nebo roztržené stehy
- ✓ upínací zařízení je vhodné pro zamýšlené použití

U zařízení Soleymieux zkontrolujte zda:

- ✓ páky fungují tak, jak je popsáno na piktogramech 5-6-7-8-14-16
- ✓ svorník "A" a matice "B" (obr. 12) se netočí, i když jsou ručně namáhány. Pokud by se otáčely, utáhněte je před použitím a to tak, jak je popsáno v bodě 6.1.

11 - Životnost výrobku

Pozor: Přečtěte si pozorně bod 2.2. Pokud jde o životnost upínacího přenosného zařízení, tak se pro kovovou část počítá asi s 5letou životností a pro textilní část maximálně 1 rok.

Pozor: ve slané prostředí a v hloubkách se odpor bodů ukotvení velmi snižuje, až na 1/4 uvedené životnosti.

12 - Certifikáty

Tyto výrobky jsou certifikovány organizací 0426 ITALCERT, v.le Sarca 336, 20126 Milán, Itálie - 0123 TUV Product Service GMBH, Ridlerstraße 65, 80339 Mnichov, Německo, podle normy EN 795B. Mohou být certifikovány i podle dalších norem, pokud jsou uvedeny v označení.

**DA
DE
EL
EN
ES
FI
FR
IT
NL
PT
SV
CS**

PICTOGRAMS

1

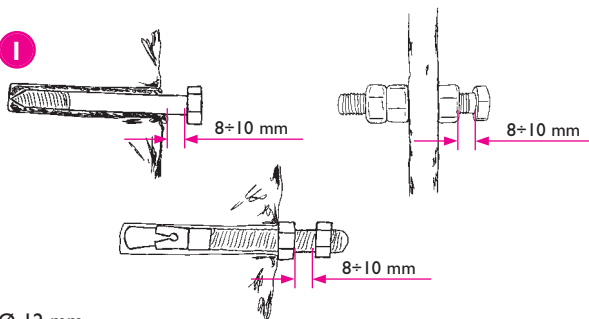

$\varnothing 12$ mm

2

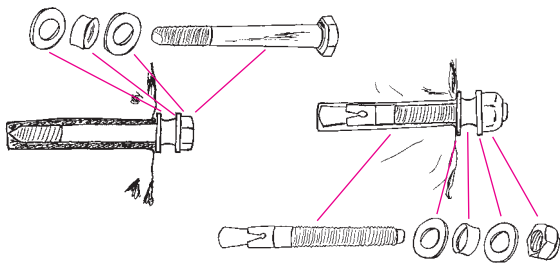

$\varnothing 10$ mm (KONG KIT)

3

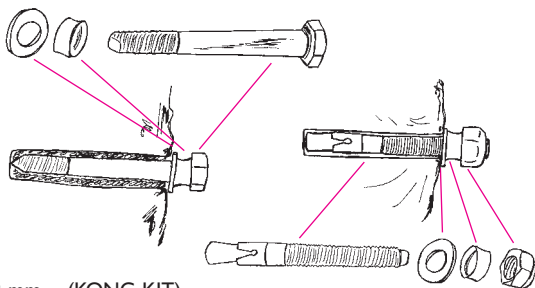

$\varnothing 12$ mm (KONG KIT)

0 mm

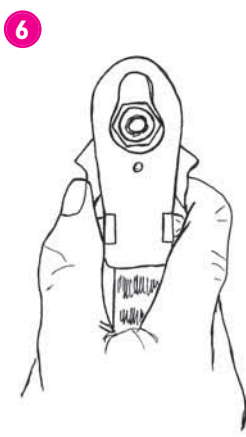
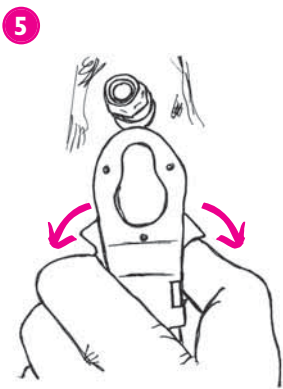
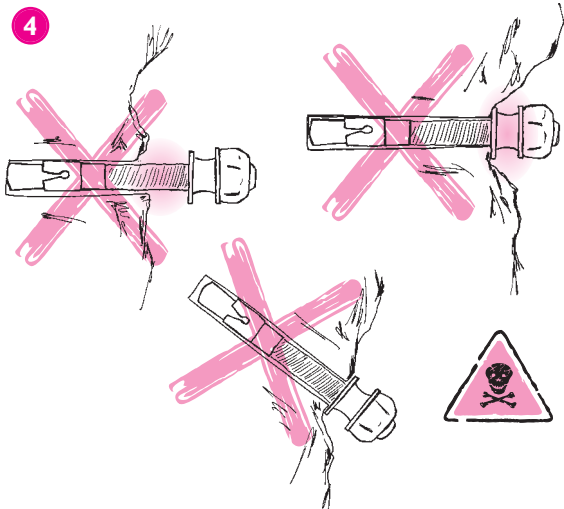

PICTOGRAMS

PICTOGRAMS

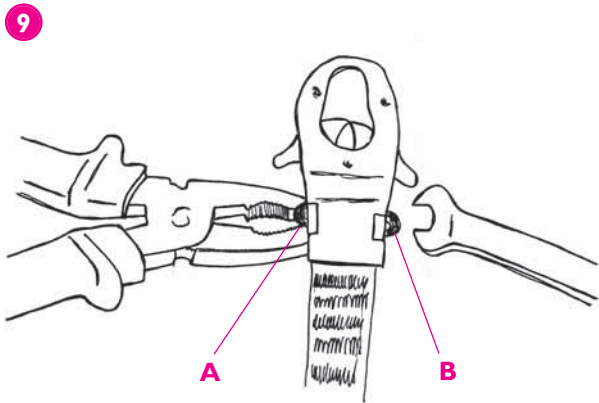

10

12

A

B

PICTOGRAMS

10

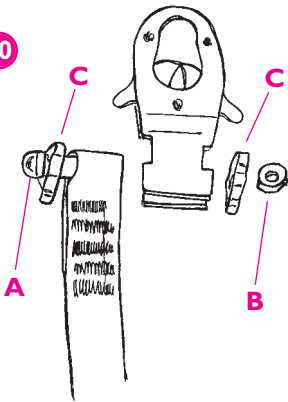

11



OK

12

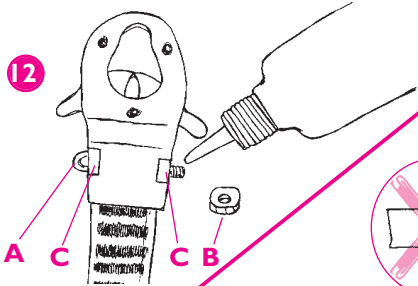

13

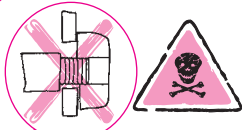

OK

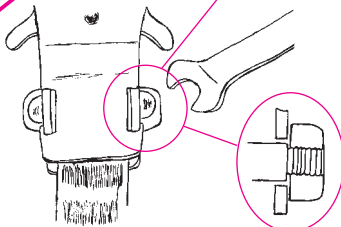

PICTOGRAMS

14

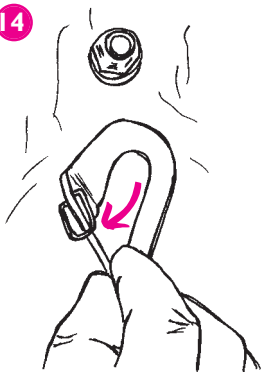

15



18

16

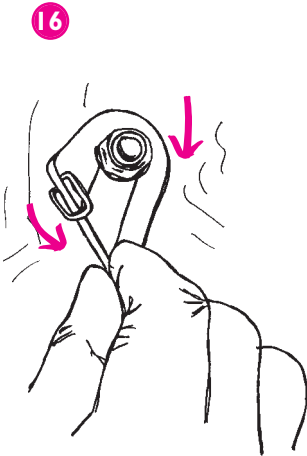

17

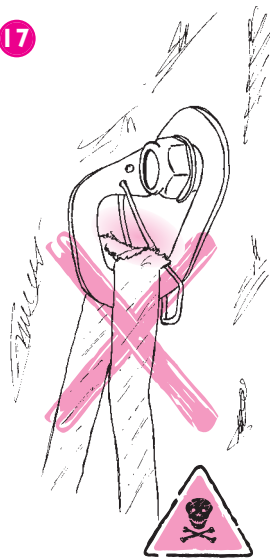

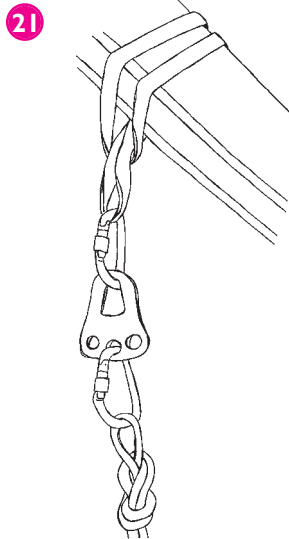
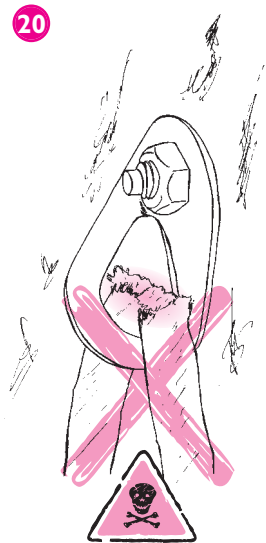
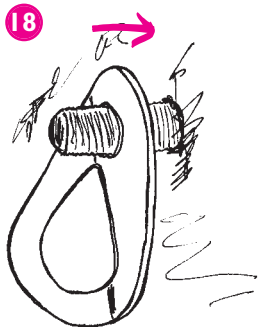

PICTOGRAMS

PICTOGRAMS

22

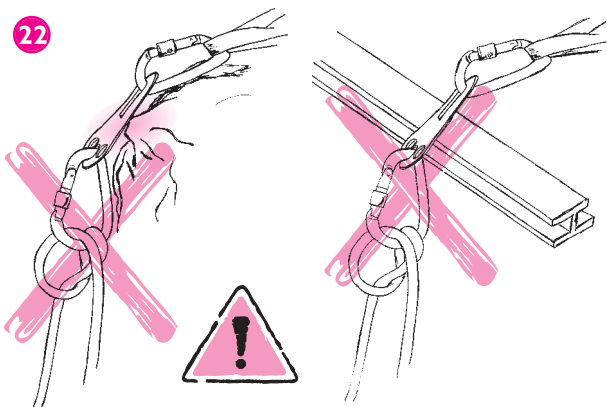

23

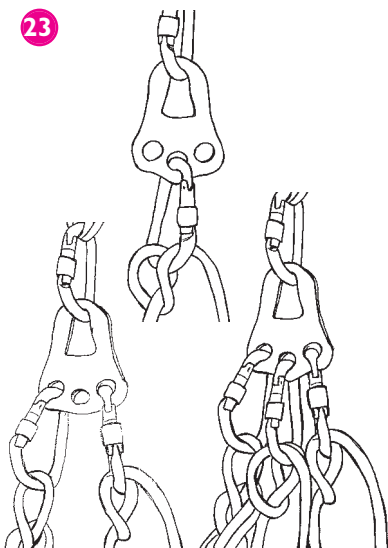

24

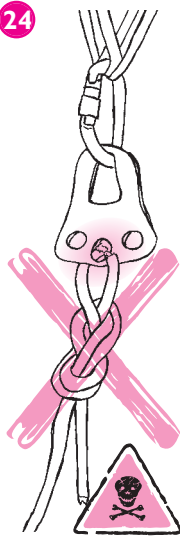

25

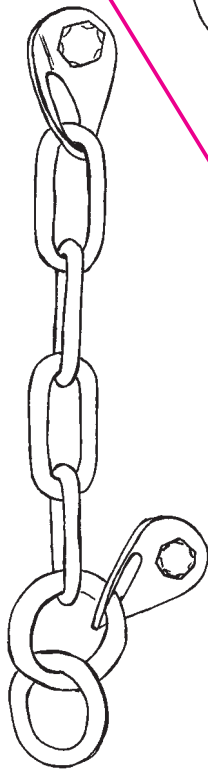

26

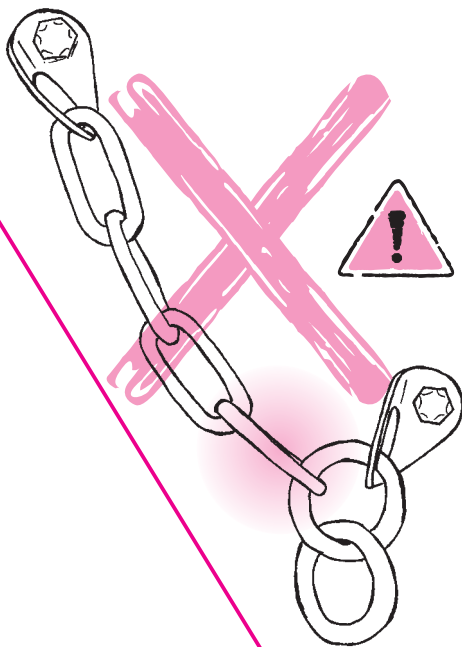



PICTOGRAMS

PICTOGRAMS

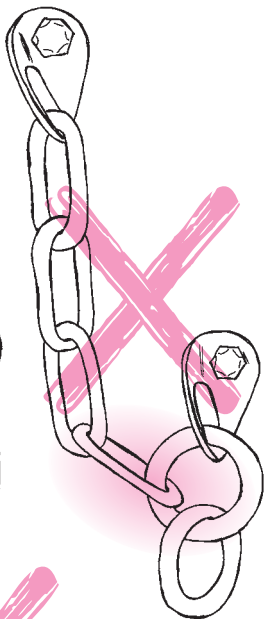
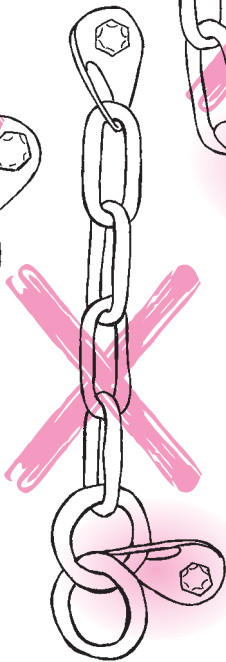
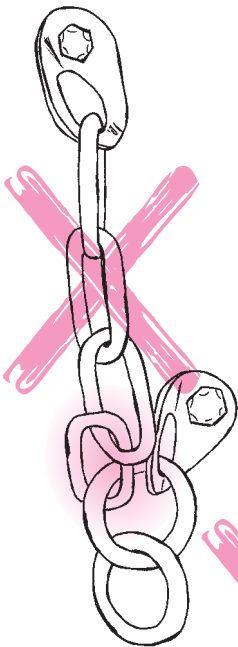
26



Marking explanation

- CE** Conform 89/686/EEC Directive
Notified bodies for products certification / production inspection:
- 0426** ITALCERT
V.le Sarca, 336 - 20126 Milano - Italia
- 0123** TUV Product Service GMBH
Ridlerstraße 65 - 80339 Munchen - Germany
- EN 12275** Conform EN 12275 norm
(Mountaineering equipment - Connectors)
- EN 362** Conform EN 362 norm
(Personal protective equipment against falls from a height - Connectors)
- EN 795B** Conform EN 795 norm class B
(Protection against falls from a height transportable anchor devices)
- UIAA** Conform UIAA 121 Standard
(Mountaineering and climbing equipment - Connectors)
-  UIAA
-  Always read and follow the warnings and instructions for use
-  Max ... kN

Batch Number explanation

YYYYYY ZZ

- YYYYYY** Serial no.
ZZ Year of production

MARKING EXPLANATION

NOTES

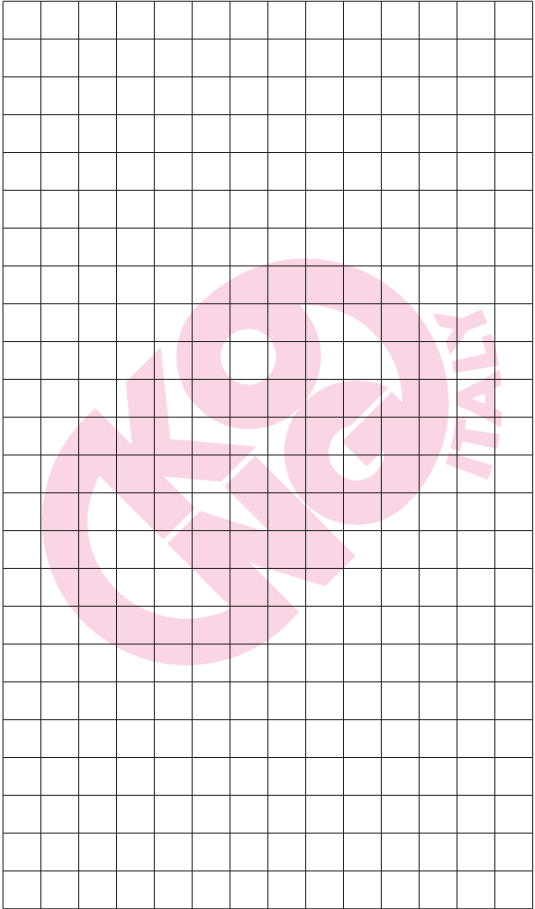

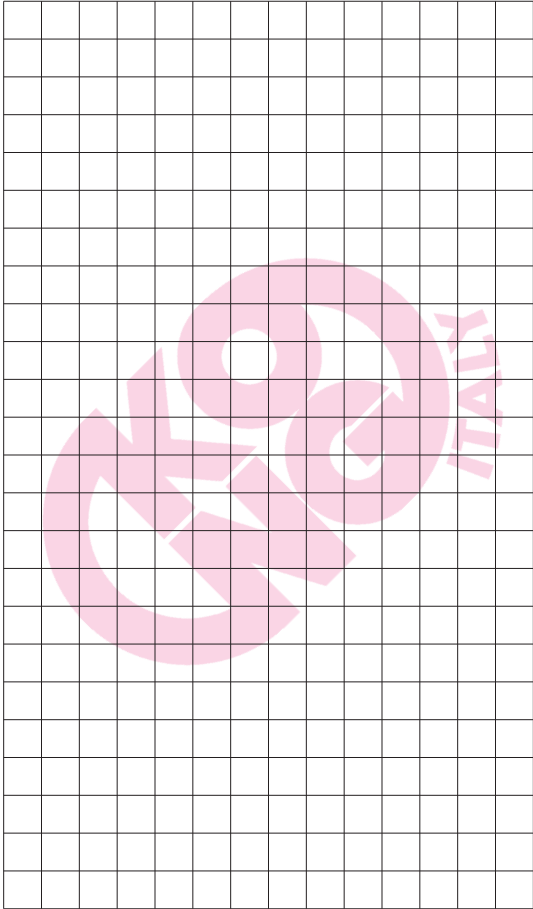

SELECTION



Artikel - Antikel - Άρθρο - Item - Artículo - Tuote - Produit - Articolo - Artikel - Artigo - Artikel - Položka
Fabrikationsår - Herstellungsjaar - Έτος κατασκευής - Year of production - Año de fabricación
Valmistusvuosi - An de production - Anno di fabbricazione - Bouwjaar - Ano de construção - Tillverkningsår
Rok výroby

Batch nummer - Batch N° - Αριθμός προτίδας - Batch N° - Batch N° - Eränumero - Batch N°
Batch N° - Batchnummer - Número de lote - Batch-nummer - Sériové číslo výrobku

Kõbsdato - Kaufdatum - Ημερομηνία αγοράς - Date of purchase - Fecha de compra - Ostospäivämäärä
Date d achat - Data di acquisto - Datum van aanschaf - Data de aquisição - Inköpsdatum - Datum nákupu
Kõbssted - Verkaufsstelle - Τόπος αγοράς - Place of purchase - Lugar de compra - Ostopaikka
Lieu d achat - Luogo di acquisto - Plaats van aanschaf - Local da aquisição - Inköpsplats - Místo nákupu

Dato for første brug - Erstgebraucht - Ημερομηνία πρώτης χρήσης - Date of first use
Fecha de la prima utilización - Ensimmäinen käyttöpäivä - Date de le premier usage - Data di primo utilizzo
Datum van eerste gebruik - Data da primeira utilização - Datum for första användning - datum prvního použití
Brugerens navn - Name des Anwenders - Όνομα χρήστη - Name of the user - Nombre del usuario
Käyttäjän nimi - Nom de l'utilisateur - Nome utilizzatore - Naam gebruiker - Nome do utilizador - Användarens
namn - jméno uživatele

Kontrol dato - Kontrolldatum - Ημερομηνία ελέγχου - Date inspection - Fecha del control
Tarkistuspäivämäärä - Date de control - Data di controllo - Controledatum - Data de controló
Kontrolldatum - datum kontroly

Kommentarer - Anmerkungen - Σχόλια - Comments - Observaciones - Huomautuksia - Comments
Commenti - Opmerkingen - Comentários - Commentarar - poznámky

Underskrift - Unterschrift - Υπογραφή - Signature - Firma - Allekirjoitus - Signature - Firma - Handtekening
Assinatura - Namnteckning - podpis

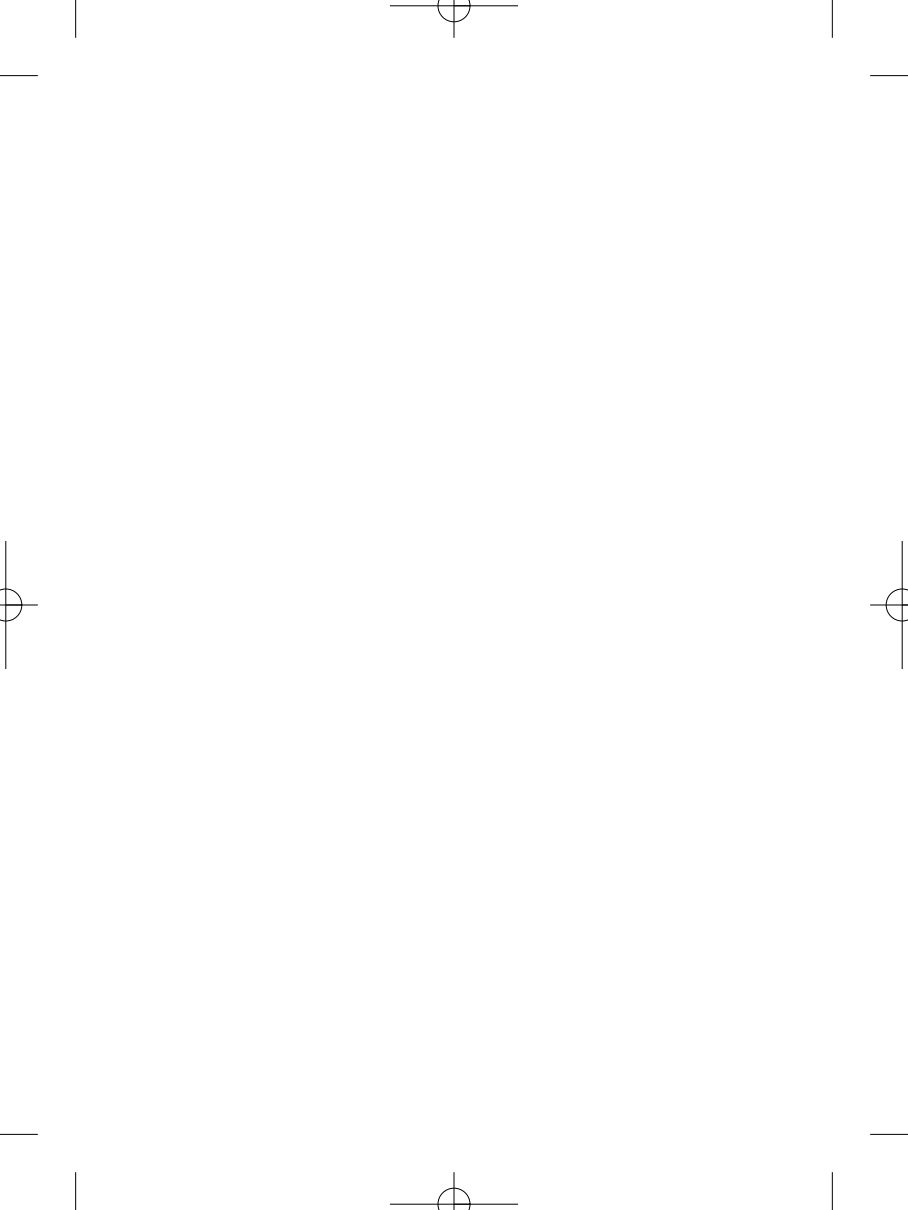

EN 795

ANCHOR DEVICES



KONG s.p.a.
Via XXV Aprile, 4
I - 23804 MONTE MARENZO (LC)
Fax +39 0341 641550 www.kong.it

KONG s.p.a.
Via XXV Aprile, 4
I - 23804 MONTE MARENZO (LC)
Fax +39 0341 641550 www.kong.it



1018007

ANCHOR DEVICES

EN 795